

WOLFPACK

Cepillo eléctrico

Plaina Elétrica
Electric Planer
Rabot Électrique
Pialla Elettrica
Elektrohobel

(07021555 / M1B-YH8-82X2)



Manual de Instrucciones
Manual de instruções
Instruction Manual (Original)
Manuel d'instructions
Manuale di istruzioni
Bedienungsanleitung

WOLFPACK

CARACTERÍSTICAS TÉCNICAS

Tensión nominal	V	230-240V~
Frecuencia nominal	Hz	50
Potencia de entrada	W	710W
Velocidad en vacío	min ⁻¹	17000
Profundidad de corte	mm	2
Anchura total del cepillo	mm	82
Peso aproximado:	kg	2,9

DESCRIPCIÓN Y FUNCIONAMIENTO

Este cepillo eléctrico es de Clase II. Herramienta eléctrica portátil equipada con doble aislamiento y motor monofásico de serie que ha sido diseñada principalmente para alisar y cortar madera.

NORMAS DE SEGURIDAD

- (1) Nunca deben dejarse trapos, ropa, cuerdas, cordeles y objetos similares alrededor de la zona de trabajo.
 - (2) Evite cortar clavos. Inspeccione y retire todos los clavos de la pieza de trabajo antes de la operación
 - (3) Asegúrese de que los pernos que sujetan las hojas estén bien apretados antes de utilizar la herramienta.
 - (4) Asegúrese de que las hojas no tocan la pieza de trabajo antes de encender el interruptor
 - (5) Antes de utilizar la herramienta en una pieza de trabajo, déjela funcionar durante unos minutos
 - (6) Cuando esté en funcionamiento, sujete firmemente la herramienta con ambas manos. Mantenga el cuerpo a una distancia mínima de 20 cm de la herramienta en todo momento y mantenga las manos alejadas de las piezas móviles
 - (7) Cuando termine de trabajar, apague la herramienta y colóquela con la suela delantera sobre un bloque de madera para que la hoja no entre en contacto con ningún objeto.
 - (8) No retire las virutas con las manos. Cuando el deflector de virutas esté atascado con virutas, utilice un palo
- Advertencia: Al utilizar herramientas eléctricas, siga las precauciones básicas de seguridad para reducir el riesgo de incendio, descarga eléctrica y lesiones personales. Lea todas estas instrucciones antes de utilizar este producto y guárdelas.

Para un funcionamiento seguro:

- 1) Mantenga limpia la zona de trabajo.
Las zonas y bancos de trabajo desordenados aumentan la posibilidad de accidentes.
- 2) Tenga en cuenta el entorno de la zona de trabajo.
-No exponga las herramientas eléctricas a la lluvia. No utilice herramientas eléctricas en lugares húmedos o mojados. Mantenga la zona de trabajo bien iluminada. No utilice herramientas eléctricas cuando exista riesgo de incendio o explosión.
- 3) Protéjase frente a las descargas eléctricas
-Evite el contacto del cuerpo con superficies conectadas a tierra (p. ej. tuberías, radiadores, cocinas, frigoríficos)

- 4) Mantenga alejados a los niños.
-No permita que personas ajenas al trabajo toquen la herramienta o el alargador. Todas las personas ajenas al trabajo deben mantenerse alejadas de la zona de trabajo.
- 5) Almacene la herramienta cuando no vaya a usarla.
Cuando no se utilicen, las herramientas deben guardarse en un lugar seco, alto o bajo llave, fuera del alcance de los niños.
- 6) No fuerce la herramienta.
-No fuerce a las herramientas o accesorios pequeños a hacer el trabajo de una herramienta pesada. No utilice las herramientas para fines no previstos.
- 7) Utiliza la herramienta adecuada.
-No fuerce a las herramientas o accesorios pequeños a hacer el trabajo de una herramienta pesada. No utilice las herramientas para fines no previstos.
- 8) Utilice ropa adecuada.
No lleve ropa holgada ni joyas, ya que pueden quedar atrapadas en las piezas móviles. Se recomienda utilizar guantes de goma y calzado antideslizante cuando se trabaje al aire libre. Use una cofia protectora para cubrir el cabello largo.
- 9) Utilice gafas de seguridad.
-Utilice también una mascarilla facial o antipolvo si la operación de corte produce polvo.
- 10) Conecte el equipo de extracción de polvo.
Si se proporcionan dispositivos para la conexión de sistemas de extracción y recogida de polvo, asegúrese de que están conectados y se utilizan de manera correcta.
- 11) No haga mal uso del cable.
-No arrastre nunca la herramienta por el cable, ni tire del cable para desconectarla de la toma de corriente.
Mantenga el cable alejado del calor, el aceite y los bordes afilados.
- 12) Asegure la pieza de trabajo
-Utilice sargentos o un tornillo de banco para sujetar la pieza. Es más seguro que usar la mano y deja libre las dos manos para manejar la herramienta.
- 13) No se incline demasiado.
-Mantenga el equilibrio y la estabilidad en todo momento.
- 14) Mantenga la herramienta con cuidado.
-Mantenga las herramientas de corte afiladas y limpias para un rendimiento mejor y más seguro. Siga las instrucciones para la lubricación y el cambio de accesorios. Inspeccione el cable periódicamente y, si está dañado, haga que lo repare un centro de servicio autorizado. Inspeccione periódicamente los alargadores y sustitúyalos si están dañados. Mantenga los mangos secos, limpios y libres de aceite y grasa.
- 15) Desconecte la herramienta.
-Cuando no esté en uso, antes de realizar el mantenimiento y al cambiar accesorios como hojas, puntas y cortadores.
- 16) Retire las llaves fijas y las llaves inglesas.
-Acostúmbrese a comprobar que las llaves fijas y las llaves inglesas se hayan retirado de la herramienta antes de encenderla.
- 17) Evite el arranque involuntario.
No sostenga una herramienta enchufada con un dedo en el interruptor. Asegúrese de que el interruptor esté apagado cuando enchufe la herramienta.
- 18) Utilice el alargador adecuado para exteriores.
-Cuando utilice la herramienta en el exterior, utilice únicamente cables alargadores diseñados para el uso en exteriores.
- 19) Manténgase alerta.
-Preste atención a lo que hace. Use el sentido común. No utilice la herramienta si está cansado.

- 20) Compruebe las piezas dañadas.
 - Antes de seguir utilizando la herramienta, se debe revisar cuidadosamente cualquier protector u otra pieza que esté dañada para determinar que funcionará correctamente y cumplirá su función prevista. Compruebe la alineación de las piezas móviles, el montaje o cualquier otra aspecto que pueda afectar al funcionamiento. Un protector u otra pieza dañada debe ser reparada o sustituida adecuadamente por un centro de servicio autorizado, a menos que se indique lo contrario en otra parte del manual de usuario. Encargue la sustitución de los interruptores defectuosos a un centro de servicio autorizado. No utilice la herramienta eléctrica si el interruptor no se enciende ni se apaga.
- 21) Advertencia
 - El uso de cualquier accesorio distinto de los recomendados en este manual de usuario puede suponer un riesgo de lesiones personales.
- 22) Haga que su herramienta sea reparada por una persona cualificada.
 - Esta herramienta eléctrica cumple los requisitos de seguridad pertinentes. Las reparaciones sólo deben ser efectuadas por personal cualificado y utilizando piezas de repuesto originales, ya que de lo contrario pueden suponer un peligro considerable para el usuario.
- 23) Utilice únicamente hojas afiladas.
- 24) Espere a que la herramienta se detenga por completo antes de apartarla.
- 25) Debe utilizarse protección auditiva.

DESMONTAJE E INSTALACIÓN DE LA HOJA

ATENCIÓN

Utilice únicamente el cabezal de corte que se suministra junto con la herramienta original o que puede solicitar al fabricante o a su servicio técnico autorizado. Asegúrese siempre de que la herramienta está apagada y desenchufada. Espere a que las hojas se detengan por completo antes de retirarlas o instalarlas. Afloje los tres tornillos de fijación con una llave de tubo.

Puede retirar sólo la hoja o tanto la cubierta exterior como la hoja y, a continuación, insertar la hoja. La hoja nueva debe ser del mismo tamaño y peso que la anterior; de lo contrario, el husillo vibrará, la calidad de corte será deficiente y la herramienta puede resultar dañada.

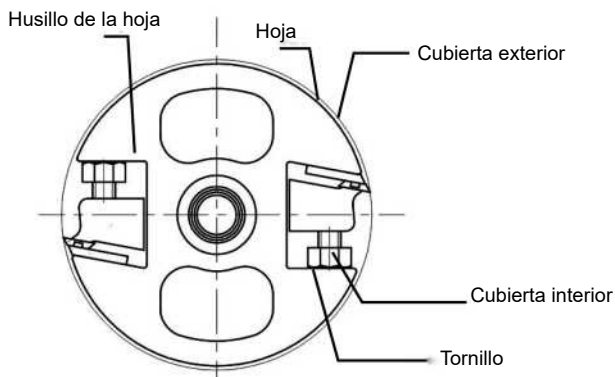

Para instalar la hoja, móntela en la regla de guía de forma que el borde de la hoja toque la pieza de guía. A continuación, coloque la cubierta interior en la hoja de forma que el extremo curvado toque la parte posterior de la regla de guía en toda su longitud y, a continuación, vuelva a colocar los tornillos. Apriete los tornillos de la cubierta interior. Una vez apretados, monte

la hoja en el husillo de modo que el extremo curvado de la cubierta interior entre en la ranura correspondiente del husillo. Por último, apriete los tres tornillos con la llave de tubo.

**ATENCIÓN**

Al montar la hoja en el husillo, los tornillos deben estar bien apretados. De lo contrario, pueden producirse lesiones graves. Compruebe siempre que los tornillos estén bien apretados y que la hoja esté bien colocada. El filo de la hoja y la suela de la herramienta deben estar paralelos. De lo contrario, la superficie de la madera no será plana y uniforme. A continuación se muestran ejemplos de instalación correcta e incorrecta.

(A) Ajuste correcto

El filo de la hoja está nivelado con la suela.

(B) Ajuste incorrecto

-Líneas irregulares

Motivo: Uno de los dos filos de la hoja no está nivelado con la suela

-Parte delantera hundida

Motivo: El filo de la hoja y la suela no son paralelos. La hoja está demasiado baja.

-Parte trasera hundida

Motivo: El filo de la hoja es más alto que la suela

AJUSTE DE LA PROFUNDIDAD DE CORTE

La profundidad del cepillo puede ajustarse de 0 a 2 mm.



Figura 3

Para aumentar la profundidad de cepillado, gire el botón de ajuste de profundidad en el sentido de las agujas del reloj.

Para disminuir la profundidad de cepillado, gire el botón de ajuste en sentido antihorario.

**ATENCIÓN**

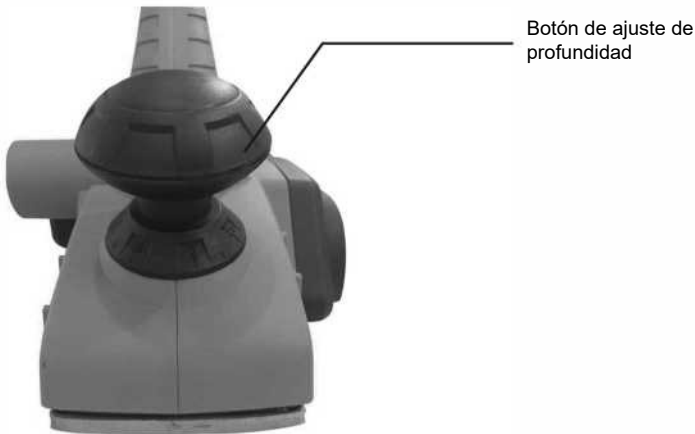
Antes de utilizar la herramienta, asegúrese de que se ha conectado correctamente un dispositivo externo de recogida de polvo (por ejemplo, un aspirador) a la abertura de recogida de polvo de la herramienta.

FUNCIONAMIENTO DEL INTERRUPTOR

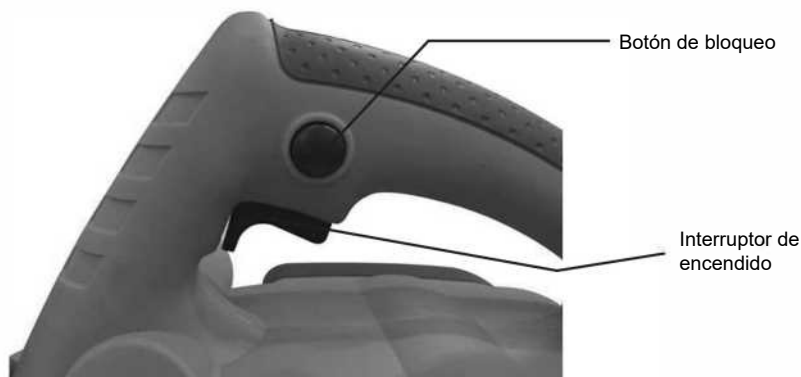

Para encender la herramienta, presione primero el botón de bloqueo y, a continuación, el interruptor de encendido. (El interruptor de encendido sólo puede presionarse después de haber presionado el botón de bloqueo) Después de encender la herramienta, se puede dejar de presionar el botón de bloqueo.

Para apagar la herramienta, basta con dejar de presionar el interruptor de encendido.



ATENCIÓN

Antes de encender la herramienta, inspeccione el interruptor de encendido para asegurarse de que puede presionarse con facilidad y está en la posición correcta.

USO

En primer lugar, coloque la herramienta sobre la pieza de trabajo, apoyándola en la suela ajustable. Apoyar la herramienta de esta forma evita que las hojas toquen la madera. Presione el interruptor de encendido.

Una vez que haya alcanzado la velocidad deseada, mueva el cepillo hacia delante. Al comenzar, ejerza más presión en la parte delantera del cepillo; al terminar, ejerza más presión en la parte trasera.

Los resultados de cepillado o rebajado dependen de la velocidad y la profundidad. La profundidad puede aumentarse para trabajos sencillos.

CEPILLADO DE CANTOS

Para rebajar como se indica en la figura 5, alinee el palpador en forma de V de la cubierta frontal con el borde de la pieza y, a continuación, comience a cepillar.



Figura 5

MANTENIMIENTO



ATENCIÓN

Antes de realizar cualquier trabajo de inspección o mantenimiento, asegúrese de que la herramienta esté apagada y desenchufada.

Sustitución de las escobillas.

Las escobillas deben inspeccionarse periódicamente y sustituirse cuando tengan menos de 5 mm de longitud. Mantenga limpias las escobillas para que puedan moverse libremente dentro de los portaescobillas.

Sustituir ambas escobillas

al mismo tiempo. Debe retirarse el deflector de virutas con un destornillador y, a continuación, quitar la tapa de la escobilla, retirar las escobillas, instalar las nuevas escobillas y volver a colocar la tapa de la escobilla y el deflector de virutas.

Sustituir la correa

Cuando la correa está desgastada e impide que la herramienta eléctrica funcione correctamente, debe sustituirse. Retire la cubierta de la correa aflojando los tornillos con un destornillador. A continuación, retire la correa girándola y tirando de ella. Monte la correa nueva girándola mientras la empuja hacia dentro. Nota: Asegúrese de que la correa está correctamente instalada en ambas poleas.

Cuando limpie la herramienta, utilice sólo un cepillo de limpieza, nunca agua u otros líquidos agresivos.



Los equipos eléctricos y electrónicos no deben desecharse con la basura doméstica. De acuerdo con la norma europea 2012/19/UE para la eliminación de equipos eléctricos (RAEE), debe llevarse a la planta local de recogida de residuos para su reciclaje.

CARACTERÍSTICAS TÉCNICAS

Tensão nominal	V	230-240 V~
Frequência nominal	Hz	50
Potência de entrada	w	710 W
Sem velocidade de carregamento	min-1	17 000
Profundidade de corte	mm	2
Largura total da plaina	mm	82
Peso aproximado	kg	2,9

DESCRIÇÃO E FUNCIONAMENTO

Esta plaina elétrica é de Classe II. Ferramenta elétrica portátil equipada com isolamento duplo e motor de série monofásico que foi concebida principalmente para o alisamento e corte de madeira.

NORMAS DE SEGURANÇA

- (1) Tapas, roupas, cordas, fios e objetos semelhantes nunca devem ser deixados em redor da zona de trabalho.
- (2) Evite cortar pregos. Inspeccione e retire todos os pregos da peça de trabalho antes da operação
- (3) Certifique-se de que os parafusos que seguram as lâminas estão apertados com segurança antes da operação.
- (4) Certifique-se de que as lâminas não estão a tocar na peça de trabalho antes de ligar o interruptor
- (5) Antes de utilizar a ferramenta numa peça de trabalho real, deixe-a funcionar durante alguns minutos
- (6) Quando em funcionamento, segure firmemente a ferramenta com ambas as mãos. Mantenha sempre o corpo a, pelo menos, 20 cm de distância da ferramenta e mantenha as mãos longe das partes móveis
- (7) Quando terminar o trabalho, desligue a ferramenta e coloque-a com a sola frontal num bloco de madeira, para que a lâmina não entre em contacto com nenhum objeto.
- (8) Não remova as aparas com as mãos. Quando o defletor de raspagem estiver encravado com as aparas, utilize um bastão.

Aviso: Quando se utilizam ferramentas elétricas, deve-se observar precauções básicas de segurança, incluindo as seguintes, para reduzir o risco de incêndio, choque elétrico e danos pessoais

Leia todas estas instruções antes de utilizar este produto e guarde estas instruções.

Para um funcionamento seguro:

- 1) Mantenha a zona de trabalho limpa.
 - Áreas ou bancadas desorganizadas promovem acidentes.
- 2) Considere o ambiente da zona de trabalho.
 - Não exponha as ferramentas elétricas à chuva. Não utilize ferramentas elétricas em locais húmidos ou molhados. Mantenha a zona de trabalho bem iluminada. Não utilize ferramentas elétricas quando houver o risco de que isto possa causar um incêndio ou explosão.

- 3) Proteja-se contra choques elétricos.
 - Evite o contacto do corpo com superfícies ligadas à terra ou enterradas (por exemplo tubos, radiadores, fogões, frigoríficos)
- 4) Mantenha as crianças afastadas.
 - Não deixe os visitantes tocarem na ferramenta ou no cabo de extensão. Todos os visitantes devem ficar afastados da zona de trabalho.
- 5) Guarde as ferramentas ociosas.
 - Quando não estiverem a ser utilizadas, as ferramentas devem ser guardadas num local seco, alto, fechado e fora do alcance das crianças.
- 6) Não force a ferramenta.
 - Não force pequenas ferramentas ou acessórios a fazer o trabalho de uma ferramenta de trabalho pesado. Não utilize ferramentas para fins imprevistos.
- 7) Utilize a ferramenta certa.
 - Não force pequenas ferramentas ou acessórios a fazer o trabalho de uma ferramenta de trabalho pesado. Não utilize ferramentas para fins imprevistos.
- 8) Vista-se adequadamente.
 - Não use roupa solta ou joias, já que podem ficar presas nas partes móveis. Recomenda-se o uso de luvas de borracha e calçado antiderrapante ao trabalhar em espaços exteriores. Use uma touca de proteção dos cabelos para conter o cabelo comprido.
- 9) Use óculos de segurança.
 - Use também uma máscara facial ou antipó se a operação de corte gerar muito pó.
- 10) Ligue o equipamento de extração de pó.
 - Se forem fornecidos dispositivos para a ligação de instalações de extração e recolha de pó, certifique-se de que estão ligados e são devidamente utilizados.
- 11) Não faça um uso abusivo do cabo.
 - Nunca transporte a ferramenta pelo cabo, nem a puxe para desligar da tomada. Mantenha o cabo afastado do calor, de óleo e de arestas afiadas.
- 12) Proteja o trabalho.
 - Utilize grampos ou um torno para segurar a peça de trabalho. É mais seguro do que utilizar a mão e deixa ambas as mãos livres para manusear a ferramenta.
- 13) Não ultrapasse os limites.
 - Mantenha sempre uma posição correta e o equilíbrio.
- 14) Conserve a ferramenta com cuidado.
 - Mantenha as ferramentas de corte limpas e afiadas para um desempenho melhor e mais seguro. Siga as instruções de lubrificação e troca de acessórios. Inspeccione regularmente o cabo da ferramenta e, se estiver danificado, confie a reparação a um centro de assistência autorizado. Inspeccione periodicamente os cabos de extensão e substitua-os se estiverem danificados.
Mantenha as peças limpas, secas e sem óleo ou gordura.
- 15) Desligue as ferramentas.
 - Quando não estiverem a ser utilizadas, antes da manutenção e ao trocar acessórios tais como lâminas, ponteiras e cortadores.
- 16) Retire chaves de ajuste e chaves inglesas.
 - Crie o hábito de verificar se as chaves de ajuste e as chaves inglesas foram retiradas da ferramenta antes de a ligar.
- 17) Evite um acionamento imprevisto.
 - Não carregue uma ferramenta ligada à tomada com um dedo com o interruptor ligado. Certifique-se de que o interruptor está desligado antes de a ligar à tomada.
- 18) Utilize cabos de extensão para o exterior.
 - Quando a ferramenta é utilizada ao ar livre, utilize apenas cabos de extensão destinados ao exterior.

- 19) Mantenha-se alerta.
- Preste atenção no que está a fazer. Use o bom senso. Não manuseie a ferramenta quando estiver cansado.
- 20) Verifique as peças danificadas.
- Antes de continuar a utilizar a ferramenta, qualquer anteparo ou outra peça danificada deve ser cuidadosamente verificada para determinar se irá funcionar corretamente e desempenhar a função pretendida. Verifique o alinhamento das peças móveis, montagem, ou quaisquer outras condições que possam afetar o seu funcionamento. Qualquer anteparo ou outra parte que esteja danificada deverá ser devidamente reparada ou substituída por um centro de assistência autorizado, salvo se indicado de outra forma no manual de instruções. Os interruptores defeituosos devem ser substituídos por um centro de assistência autorizado. Não utilize a ferramenta se o interruptor não ligar e desligar.
- 21) Aviso
- A utilização de quaisquer acessórios ou encaixes para além dos recomendados neste manual de instruções pode apresentar um risco de lesões pessoais.
- 22) Deixe a sua ferramenta ser reparada por uma pessoa qualificada.
- Esta ferramenta eléctrica está de acordo com os requisitos de segurança relevantes. As reparações apenas devem ser efetuadas por pessoas qualificadas que utilizem peças sobresselentes originais, caso contrário isso pode resultar em perigo considerável para o utilizador.
- 23) Utilize apenas lâminas afiadas.
- 24) Aguarde pelo desgaste completo antes de se desfazer da ferramenta.
- 25) Deve usar proteção auditiva.

RETIRADA E INSTALAÇÃO DA LÂMINA



AVISO

Utilize apenas a cabeça de corte que é entregue juntamente com a ferramenta original ou disponível junto do fabricante ou do seu agente de assistência autorizado.

Certifique-se sempre de que a ferramenta está desligada e retirada da tomada. Aguarde até que as lâminas parem completamente antes de retirar ou instalar a lâmina. Desaperte os três parafusos de fixação com uma chave de fendas.

Pode-se retirar quer a lâmina sozinha, quer a capa exterior e a lâmina, e depois introduzir a lâmina. A nova lâmina deve ter o mesmo tamanho e peso que a antiga; caso contrário, o fuso vibrará, a qualidade de corte será deficiente e a ferramenta poderá ficar danificada.

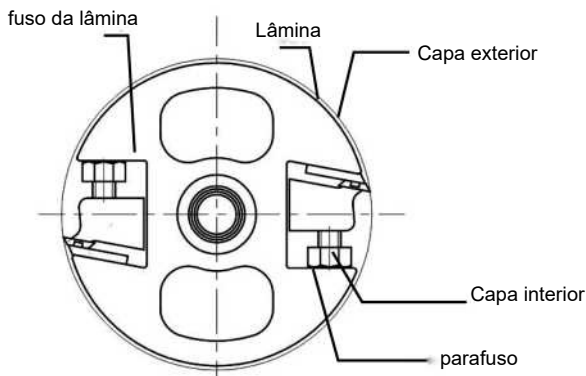

Para instalar a lâmina, monte-a na régua orientadora de modo a que a borda da lâmina toque na peça guia. Em seguida, posicione a capa interior da lâmina de modo a que a extremidade

curva toque a parte de trás da régua orientadora em todo o seu comprimento e depois recolha os parafusos. Aperte os parafusos da capa interior. Uma vez apertados, monte a lâmina no fuso de modo a que a extremidade curva da capa interna entre na respetiva ranhura do fuso. Finalmente, aperte os três parafusos com a chave de fendas.

**AVISO.**

Ao montar a lâmina no fuso, os parafusos devem estar apertados. Caso contrário, podem ocorrer lesões pessoais graves! Verifique sempre se os parafusos estão apertados e se a lâmina está bem posicionada. A borda da lâmina e a sola devem estar paralelas. Caso contrário, a superfície da madeira não será plana e uniforme. Apresentam-se a seguir exemplos de instalação correta e incorreta.

(A) Instalação adequada

A borda da lâmina está nivelada com a sola.

(B) Instalação incorreta

- Linhas desniveladas

Motivo: Uma das duas bordas da lâmina não está nivelada com a sola

- Frente afundada

Motivo: A borda e a sola da lâmina não estão paralelas. A lâmina está demasiado baixa.

- Traseira afundada

Motivo: A borda da lâmina é mais alta do que a sola

AJUSTE A PROFUNDIDADE DE CORTE

A profundidade da plaina pode ser ajustada de 0 a 2 mm.



Figura 3

Para aumentar a profundidade de aplainamento, rode o botão de ajuste da profundidade no sentido horário.

Para diminuir a profundidade de aplainamento, rode o botão de ajuste no sentido anti-horário.

**AVISO**

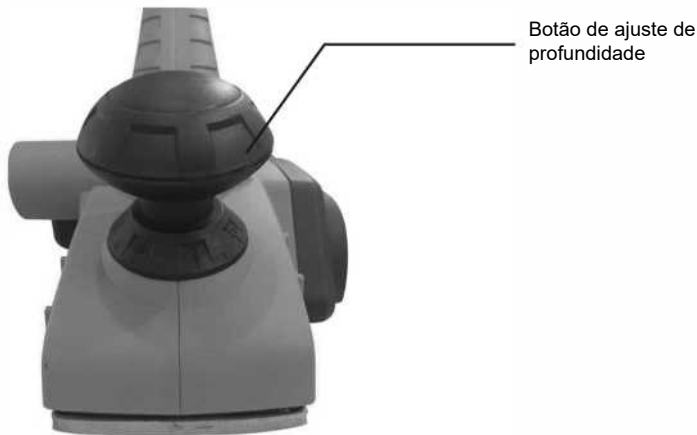
Antes de utilizar a ferramenta, certifique-se de que um dispositivo de recolha de pó externo (por exemplo, um aspirador) foi devidamente ligado à abertura de recolha de pó da ferramenta.

UTILIZAR O INTERRUPTOR

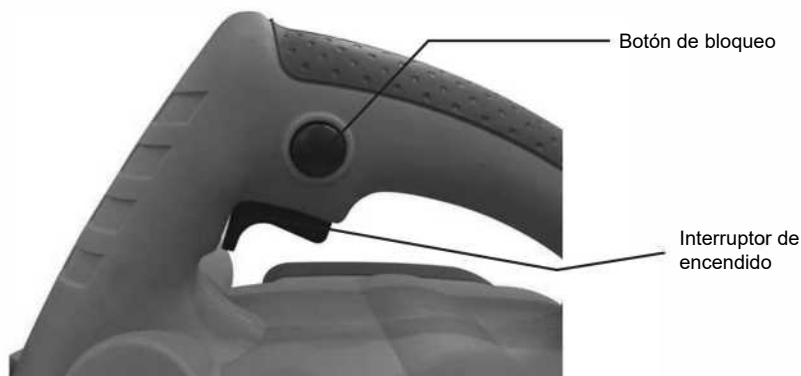

Para ligar a ferramenta, primeiramente prima o botão de bloqueio e depois o botão de ligar/desligar. (O botão de ligar/desligar só pode ser premido após o botão de bloqueio ter sido premido) Depois de a ferramenta estar ligada, o botão de bloqueio pode ser libertado. Para desligar a ferramenta, basta soltar o botão de ligar/desligar.



AVISO

Antes de ligar a ferramenta, inspecione o interruptor para ter a certeza de que está fácil de premir e na posição correta.

FUNCIONAMENTO

Em primeiro lugar, coloque a ferramenta em cima da peça de trabalho, apoiando-a na sola ajustável. Descansar a ferramenta desta forma evita que as lâminas toquem na madeira. Prima o interruptor de alimentação elétrica.

Uma vez que a ferramenta esteja no ritmo, mova a plaina para frente. Ao começar, exerça mais pressão na parte frontal da plaina; ao terminar, exerça mais pressão na parte traseira. Os resultados do encaminhamento ou aplainamento dependem da velocidade e profundidade. A profundidade pode ser aumentada para trabalhos simples.

CANTOS DE APLAINAMENTO

Para o encaminhamento conforme indicado na Figura 5, alinhe a sonda em forma de V na capa frontal com a borda da peça a ser estacionada e depois inicie o aplainamento.



Figure 5

MANUTENÇÃO



AVISO

Antes de efetuar qualquer trabalho de inspeção ou manutenção, certifique-se de que a ferramenta está desligada e com a ficha retirada da tomada.

Substituição das escovas.

As escovas devem ser inspecionadas regularmente e substituídas quando o seu comprimento for inferior a 5 mm.

Mantenha as escovas limpas para garantir que se possam mover livremente dentro dos suportes das escovas.

Substitua ambas as escovas

ao mesmo tempo. Retire o defletor de raspagem com uma chave de fendas, depois remova a capa da escova, retire as escovas, instale as novas escovas e substitua a capa da escova e o defletor de raspagem

Substituição da correia

Quando a correia estiver gasta e impedir que a ferramenta elétrica funcione, deve ser substituída. Retire a capa da correia desapertando os parafusos com uma chave de fendas. Em seguida, retire a correia rodando-a e puxando-a para fora. Monte a nova correia virando-a enquanto o empurra para dentro. Nota: Certifique-se de que a correia está devidamente instalada em ambas as polias.

Ao limpar a ferramenta; utilize apenas uma escova, nunca água ou outros líquidos abrasivos.



Não descarte produtos elétricos juntamente com o lixo doméstico. De acordo com a norma europeia 2012/19/UE para a eliminação de equipamento elétrico (REEE), este deve ser levado para a estação local de recolha de resíduos e entregue para reciclagem.

TECHNICAL CHARACTERISTICS

Rated Voltage	V	230-240V~
Rated Frequency	Hz	50
Input power	w	710W
No load speed	min-1	17,000
Cut depth	mm	2
Total planer width	mm	82
Approximate weight	kg	2.9

DESCRIPTION AND OPERATION

This power planer is Class II. Portable power tool equipped with double insulation and single-phase series motor that has been designed primarily for smoothing and cutting wood.

SAFETY REGULATIONS

- (1) Rags, clothes, cords, strings and similar objects should never be left around the work area.
- (2) Avoid cutting nails. Inspect for and remove all nails from the workpiece before operation
- (3) Make sure that the bolts holding the blades are securely tightened before operation.
- (4) Make sure that the blades are not touching the workpiece before the switch is turned on
- (5) Before using the tool on an actual workpiece, let it run for a few minutes
- (6) When in operation, hold the tool firmly with both hands. Keep body at least 20cm away from the tool at all times and keep your hands away from moving parts
- (7) When you finish working, switch the tool off and set it with the front sole on a wooden block so that the blade does not make contact with any object.
- (8) Do not remove shavings with your hands. When the shaving deflector is jammed with shavings, use a stick

Warning: When using electric tools, basic safety precautions, including the following, should always be followed to reduce the risk of fire, electric shock and personal injuries

Read all these instructions before operating this product and save these instructions.

For safe operation:

- 1) Keep the work area clean.
-Cluttered areas and benches invite injuries.
- 2) Consider the work area environment.
-Do not expose power tools to rain. Do not use power tools in damp or wet locations. Keep the work area well lit. Do not use power tools where there is risk that this may cause a fire or explosion.
- 3) Guard against electric shock.
-Avoid body contact with earthed or grounded surfaces (e.g. pipes, radiators, ranges, refrigerators)
- 4) Keep children away.
-Do not let visitors touch the tool or extension cord. All visitors should be kept away from area .
- 5) Store idle tools.,
-When not in use, tools should be stored in a dry, high or locked up place out of reach of children.

- 6) Do not force the tool.
-Do not force small tools or attachments to do the job of a heavy-duty tool. Do not use tools for purposes not intended.
- 7) Use the right tool.
-Do not force small tools or attachments to do the job of a heavy-duty tool. Do not use tools for purposes not intended.
- 8) Dress properly.
-Do not wear loose clothing or jewelry, they can be caught in moving parts. Rubber gloves and non-skid footwear are recommended when working outdoors. Wear protecting hair covering to contain long hair.
- 9) Use safety glasses.
-Use a face or dust mask as well if the cutting operation is dusty.
- 10) Connect dust extraction equipment.
-If devices are provided for the connection of dust extraction and collection facilities, ensure these are connected and properly used.
- 11) Do not abuse the cord.
-Never carry the tool by the cord or yank it to disconnect it from the socket.
Keep the cord away from heat, oil and sharp edges.
- 12) Secure work.
-Use clamps or a vice to hold the workpiece. It is safer than using your hand and it frees both hands to operate the tool.
- 13) Do not overreach.
-Keep proper footing and balance at all times.
- 14) Maintain the tool with care.
-Keep cutting tools sharp and clean for better and safer performance. Follow instructions for lubrication and changing accessories. Inspect the tool cord periodically, and if it is damaged have it repaired by an authorised service facility. Inspect extension cords periodically and replace them if they are damaged.
Keep handles dry, clean and free from oil and grease.
- 15) Disconnect tools.
-When not in use, before servicing and when changing accessories such as blades, bits and cutters.
- 16) Remove adjusting keys and wrenches.
-Form the habit of checking to see that keys and adjusting wrenches are removed from the tool before turning it on.
- 17) Avoid unintentional starting.
-Do not carry a plugged-in tool with a finger when the switch is on. Ensure switch is off when plugging in.
- 18) Use outdoor extension starting.
-When tool is used outdoors, use only extension cords intended for outdoor use.
- 19) Stay alert.
-Watch what you are doing. Use common sense. Do not operate the tool when you are tired.
- 20) Check damaged parts.
-Before further use of the tool, any guard or other part that is damaged should be carefully checked to determine that it will operate properly and perform its intended function. Check for alignment of moving parts, mounting, or any other conditions that may affect its operation. Any guard or other part that is damaged should be properly repaired or replaced by an authorised service centre, unless otherwise indicated in this instruction manual. Have defective switches replaced by an authorised service facility. Do not use the tool if the switch does not turn it on and off.

- 21) Warning
 - The use of any accessories or attachments other than those recommended in this instruction manual may present a risk of personal injury.
- 22) Let your tool be repaired by a qualified person.
 - This electric tool is in accordance with the relevant safety requirements.
 - Repairs should only be carried out by qualified persons using original spare parts, otherwise this may result in considerable danger to the user.
- 23) Only use sharp blades.
- 24) Wait for complete run-down before putting the tool aside.
- 25) Hearing protection should be worn.

REMOVING AND INSTALLING THE BLADE

⚠ CAUTION

Only use the cutting head which is delivered together with original tool or available from the manufacturer or its authorised service agent.

Always make sure that the tool is switched off and unplugged. Wait for the blades to come to a full stop before removing or installing the blade. Loosen the three attachment screws with a socket wrench.

You can remove either the blade alone or both the outer cover and the blade, and then insert the blade. The new blade must be the same size and weight as the old one; otherwise the spindle will vibrate, the cutting quality will be poor and the tool may be damaged.

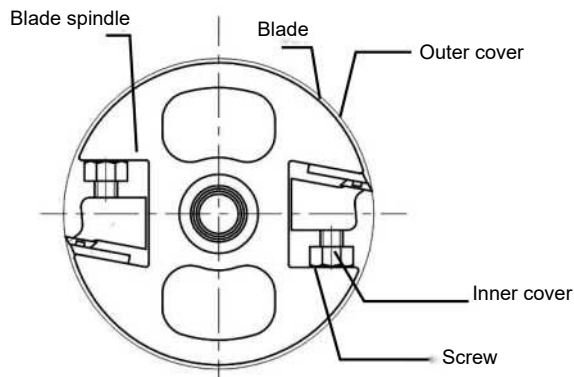

To install the blade, mount it on the guiding rule so that the blade edge touches the guide piece. Then position the inner cover on the blade so that the curved end touches the rear of the guiding rule over its entire length and then replace the screws. Tighten the screws of the inner cover. Once they are tight, mount the blade on the spindle so that the curved end of the inner cover enters the respective spindle groove. Finally, tighten the three screws with the socket wrench.

⚠ CAUTION.

When mounting the blade on the spindle, the screws must be tight. Otherwise, serious personal injury may result! Always check that the screws are tight and the blade is properly positioned. The blade edge and the sole must be parallel. Otherwise, the wood surface will not be flat and even. Examples of correct and incorrect installation are shown below.

(A) Proper setting

Blade edge is even with sole.

(B) Wrong setting

-Uneven lines

Reason: One of the two blade edges is not even with the sole

-Sunken front

Reason: Blade edge and sole are not parallel. Blade is too low.

-Sunken back

Reason: Blade edge is higher than sole

ADJUSTING THE CUT DEPTH

The planer depth can be adjusted from 0 to 2mm.

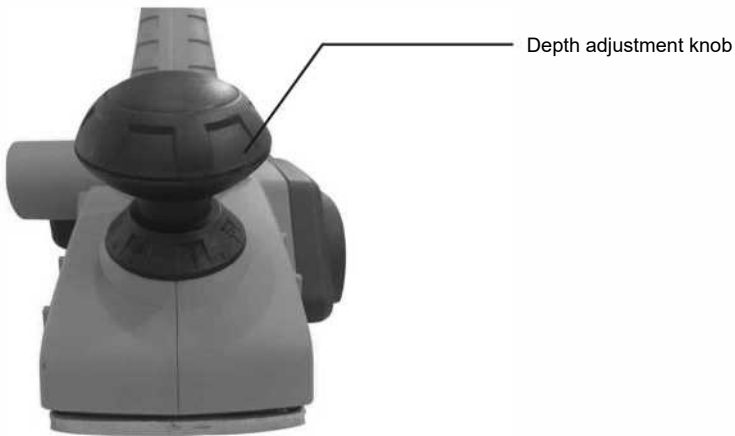

Figure 3

To increase the planing depth, turn the depth adjustment knob clockwise.

To decrease the planing depth, turn the adjusting knob counter-clockwise.

**CAUTION**

Before using the tool, be sure that an external dust collecting device (e.g. a vacuum cleaner) has been properly connected to the dust-collection opening of the tool.

OPERATING THE SWITCH

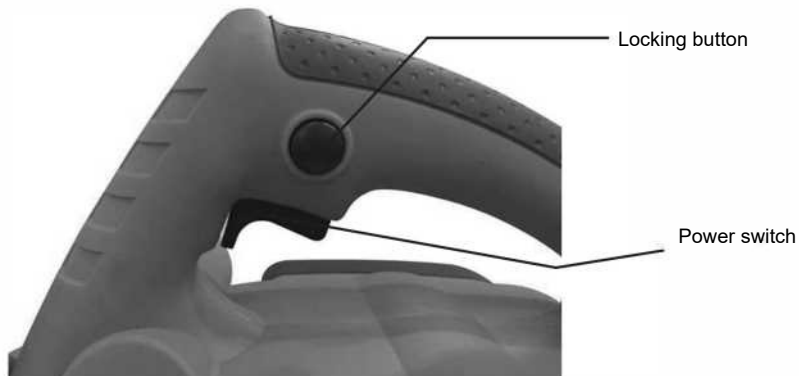

To turn on the tool, firstly press down the locking button and then the power switch button. (The power switch button can be pressed down only after the locking button has been pressed.)

After the tool is turned on, the locking button can be released.

To turn off the tool, just release the power switch button.



CAUTION

Before turning the tool on, inspect the power switch to make sure it is easy to press and in the right position.

OPERATION

First of all, place the tool on top of the workpiece, resting it on the adjustable sole. Resting the tool in this way prevents the blades from touching the wood. Press the power switch.

Once the tool is up to speed, move the planer forward. When starting, exert more pressure at the front of the planer; when finishing, exert more at the rear.

The routing or planing results depend on the speed and depth. The depth can be increased for simple jobs.

PLANING CORNERS

For routing as indicated in Figure 5, align the V-shaped probe in the front cover with the edge of the piece being planed and then start planing.



Figure 5

MAINTENANCE



CAUTION

Before performing any inspection or maintenance work, make sure the tool is switched off and unplugged.

Replacing the brushes.

The brushes must be inspected regularly and replaced when they are less than 5 mm long. Keep the brushes clean to ensure that they can move freely inside the brush holders.

Replace both brushes

at the same time. Remove the shaving deflector with a screwdriver, then take off the brush cover, remove the brushes, install the new brushes and replace the brush cover and shaving deflector

Replacing the belt

When the belt is worn and prevents the power tool from running properly, it must be replaced. Remove the belt cover by loosening the screws with a screwdriver. Next, remove the belt by turning it and pulling it out. Mount the new belt by turning it while pushing it in. Note: Make sure that the belt is properly installed on both pulleys .

When cleaning the tool; use only a brush, never water or other harsh liquids.



Do not dispose electric products in the household waste. According to the European standard 2012/19/EU for the disposing of electrical equipment (WEEE), it should be taken to your local waste collection station for recycling.

CARACTÉRISTIQUES TECHNIQUES

Tension nominale	V	230-240 V~
Fréquence nominale	Hz	50
Puissance d'entrée	w	710W
Vitesse à vide	min-1	17 000
Profondeur de coupe	mm	2
Largeur totale de la raboteuse	mm	82
Poids approximatif	kg	2,9

DESCRIPTION ET FONCTIONNEMENT

Cette raboteuse est de classe II. Outil électrique portable équipé d'une double isolation et d'un moteur monophasé en série, conçu principalement pour le lissage et la coupe du bois.

RÈGLES DE SÉCURITÉ

- (1) Les chiffons, vêtements, cordes, ficelles et autres objets similaires ne doivent jamais être laissés à proximité de la zone de travail.
 - (2) Éviter de couper les clous. Vérifier la présence de clous et les retirer de la pièce avant l'opération
 - (3) S'assurer que les boulons qui maintiennent les lames sont bien serrés avant d'utiliser l'appareil.
 - (4) S'assurer que les lames ne touchent pas la pièce avant de mettre l'interrupteur en marche
 - (5) Avant d'utiliser l'outil sur une pièce réelle, le laisser fonctionner pendant quelques minutes
 - (6) Lors de l'utilisation, tenir l'outil fermement avec les deux mains. Maintenir le corps à une distance d'au moins 20 cm de l'outil à tout moment et éloigner les mains des pièces mobiles
 - (7) Une fois le travail fini, éteindre l'outil et le poser avec la semelle avant sur un bloc de bois de manière à ce que la lame n'entre en contact avec aucun objet.
 - (8) Ne pas enlever les copeaux avec les mains. Lorsque le déflecteur de rasage est bloqué par des copeaux, utiliser une tige pour les enlever
- Avertissement : Lors de l'utilisation d'outils électriques, des mesures de sécurité de base, y compris les suivantes, doivent toujours être respectées afin de réduire les risques d'incendie, d'électrocution et de blessures corporelles
- Lire toutes ces instructions avant d'utiliser ce produit et les conserver.

Pour un fonctionnement sûr :

- 1) Maintenir la zone de travail propre.
-Les zones de travail et les établis en désordre sont propices aux blessures.
- 2) Tenir compte de l'environnement du lieu de travail.
-Ne pas exposer les outils électriques à la pluie. Ne pas utiliser d'outils électriques dans des endroits humides ou mouillés. Maintenir la zone de travail est bien éclairée. Ne pas utiliser d'outils électriques s'il existe un risque d'incendie ou d'explosion.
- 3) Se protéger contre les électrocutions.
-Éviter tout contact du corps avec des surfaces mises à la terre ou à la masse (par ex : tuyaux, radiateurs, cuisinières, réfrigérateurs)

- 4) Tenir les enfants éloignés.
-Ne pas laisser les visiteurs toucher l'appareil ou son câble d'alimentation. Tous les visiteurs doivent être tenus à l'écart de la zone de travail.
 - 5) Stocker les outils non utilisés.
-Lorsqu'ils ne sont pas utilisés, les appareils électriques doivent être conservés dans un endroit sec, en hauteur ou sous clé, hors de portée des enfants.
 - 6) Ne pas forcer l'outil.
-Ne pas forcer les petits outils ou accessoires à effectuer le travail d'un outil lourd. Ne pas utiliser les outils à des fins non prévues.
 - 7) Utiliser l'outil adapté à chaque situation.
-Ne pas forcer les petits outils ou accessoires à effectuer le travail d'un outil lourd. Ne pas utiliser les outils à des fins non prévues.
 - 8) Porter des vêtements adéquats.
-Ne pas porter de vêtements amples ou de bijoux. Ceux-ci peuvent être happés par les pièces mobiles. Il est recommandé de porter des gants en caoutchouc et des chaussures antidérapantes pour travailler en extérieur. Veuillez, le cas échéant, porter un casque pour couvrir et retenir les cheveux longs.
 - 9) Utiliser des lunettes de sécurité.
-Utiliser également un masque facial ou un masque anti-poussière si l'opération de coupe est poussiéreuse.
 - 10) Raccorder l'équipement d'extraction des poussières.
-Si des dispositifs sont prévus pour le raccordement d'installations d'extraction et de collecte des poussières, veillez à ce qu'ils soient raccordés et utilisés correctement.
 - 11) Ne pas tirer sur le câble d'alimentation.
-Ne jamais porter l'appareil par le câble et ne pas tirer dessus pour le débrancher de la prise. Tenir le câble à l'écart de la chaleur, de l'huile et des bords tranchants.
 - 12) Travailler en sécurité
-Utiliser des pinces ou un étau pour maintenir la pièce. C'est plus sûr que d'utiliser la main et cela libère les deux mains pour faire fonctionner l'outil.
 - 13) Ne pas se pencher en excès.
-Maintenir un bon équilibre et une position stable à tout moment.
 - 14) Entretenir l'outil avec soin.
-Garder les outils de coupe affûtés et propres pour des performances meilleures et plus sûres. Suivre les instructions pour la lubrification et le remplacement des accessoires. Inspecter régulièrement le câble de l'outil et, s'il est endommagé, le faire réparer par un service de maintenance agréé. Inspecter régulièrement les rallonges et les remplacer si elles sont endommagées.
- Garder les poignées sèches, propres et exemptes d'huile et de graisse.
- 15) Déconnecter les outils.
-Lorsqu'il n'est pas utilisé, avant l'entretien et lors du changement d'accessoires tels que les lames, les embouts et les fraises.
 - 16) Retirer les clés de réglage et les clés à molette.
-Prendre l'habitude de vérifier que les clés et les clés de réglage à molette sont retirées de l'outil avant de le mettre en marche.
 - 17) Éviter tout démarrage intempestif.
Ne pas transporter d'outil branché avec un doigt sur l'interrupteur. S'assurer que l'interrupteur est éteint lors de son branchement.
 - 18) Utiliser une rallonge extérieure pour le démarrage.
-Lorsque l'outil est utilisé à l'extérieur, n'utiliser que des rallonges prévues à cet effet.
 - 19) Rester attentif.
-Faire attention à ce qui est fait. Faire preuve de bon sens. Ne pas utiliser l'outil en cas de fatigue.

- 20) Vérifier les pièces endommagées.
 -Avant d'utiliser l'outil, il convient de vérifier soigneusement tout protecteur ou toute autre pièce endommagée afin de s'assurer qu'il fonctionnera correctement et remplira la fonction pour laquelle il a été conçu. Vérifier l'alignement des pièces mobiles, le montage ou toute autre condition susceptible d'affecter son fonctionnement. Si un défaut est détecté sur une protection ou une pièce, la faire réparer ou remplacer par un centre de réparation agréé, sauf indication contraire dans le manuel d'utilisation. Faire remplacer les interrupteurs défectueux par un centre de service agréé. Ne pas utiliser l'appareil si l'interrupteur ne permet pas de l'allumer et de l'éteindre.
- 21) Attention
 -L'utilisation d'accessoires ou de pièces jointes autres que ceux recommandés dans ce manuel d'instructions peut présenter un risque de blessure.
- 22) Faites réparer votre outil par une personne qualifiée.
 -Cet outil électrique est conforme aux exigences de sécurité en vigueur.
 Les réparations ne doivent être effectuées que par des personnes qualifiées utilisant des pièces de rechange d'origine, sous peine d'entraîner un danger considérable pour l'utilisateur.
- 23) N'utiliser que des lames bien aiguisées.
- 24) Attendre la fin de l'opération avant de mettre l'outil de côté.
- 25) Le port d'une protection auditive est recommandé.

DÉPOSE ET POSE DE LA LAME

ATTENTION

N'utiliser que la tête de coupe livrée avec l'outil d'origine ou disponible auprès du fabricant ou de son agent de service agréé.

Veillez toujours à ce que l'outil soit éteint et débranché. Attendre l'arrêt complet des lames avant de les retirer ou de les installer. Desserrer les trois vis de fixation à l'aide d'une clé à douille.

Il est possible de retirer soit la lame seule, soit le couvercle extérieur et la lame, puis insérer la lame. La nouvelle lame doit être de la même taille et du même poids que l'ancienne, sinon la broche vibrera, la qualité de coupe sera mauvaise et l'outil risque de s'endommager.

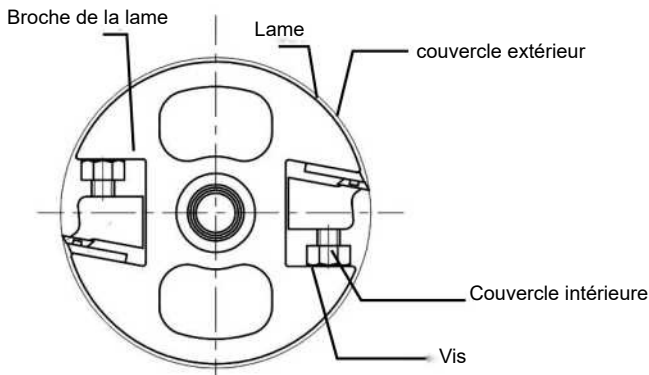

Pour installer la lame, la monter sur la règle de guidage de manière à ce que le bord de la lame touche la pièce de guidage. Positionner ensuite le couvercle intérieur sur la lame de manière à ce que l'extrémité incurvée touche l'arrière de la règle de guidage sur toute sa longueur, puis remettre les vis en place. Serrer les vis du couvercle intérieur. Une fois qu'ils sont bien serrés, monter la

lame sur la broche de manière à ce que l'extrémité incurvée du couvercle intérieur pénètre dans la rainure de la broche correspondante. Enfin, serrer les trois vis à l'aide de la clé à douille.



ATTENTION.

Lors du montage de la lame sur la broche, les vis doivent être serrées. Dans le cas contraire, des blessures graves peuvent survenir ! Toujours vérifier que les vis sont bien serrées et que la lame est correctement positionnée. Le bord de la lame et la semelle doivent être parallèles. Sinon, la surface du bois ne sera pas plane et régulière. Des exemples d'installation correcte et incorrecte sont présentés ci-dessous.

(A) Réglage correct

Le tranchant de la lame est au même niveau que la semelle.

(B) Mauvais réglage

-Lignes irrégulières

Raison : L'un des deux bords de la lame n'est pas au niveau de la semelle

-Front enfoncé

Raison : Le bord de la lame et la semelle ne sont pas parallèles. La lame est trop basse.

-Dos creusé

Raison : Le bord de la lame est plus haut que la semelle

RÉGLAGE DE LA PROFONDEUR DE COUPE

La profondeur du rabot peut être réglée de 0 à 2 mm.

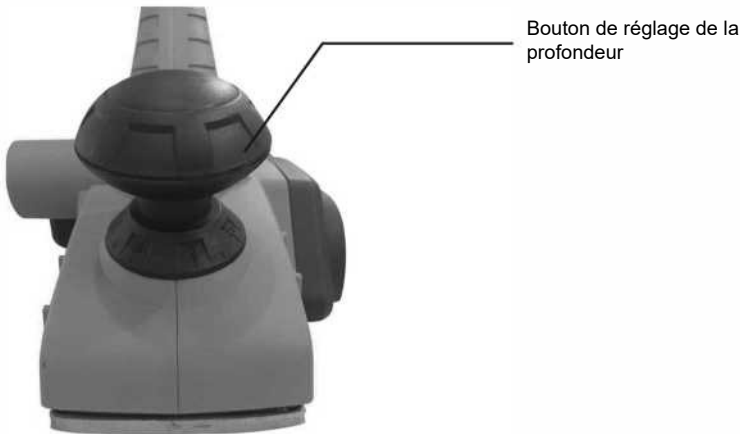

Figure 3

Pour augmenter la profondeur de rabotage, faire tourner le bouton de réglage de la profondeur dans le sens horaire.

Pour diminuer la profondeur de rabotage, faire tourner le bouton de réglage dans le sens anti-horaire.



ATTENTION

Avant d'utiliser l'outil, s'assurer qu'un dispositif externe de collecte des poussières (par exemple un aspirateur) a été correctement raccordé à l'ouverture de collecte des poussières de l'outil.

FONCTIONNEMENT DE L'INTERRUPTEUR

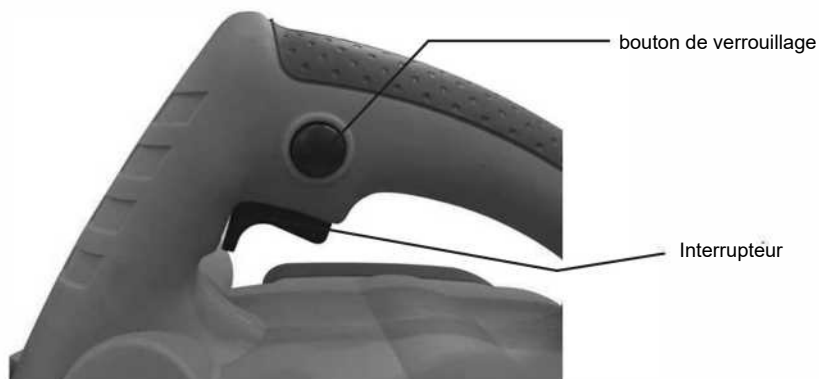

Pour mettre l'outil en marche, d'abord appuyer sur le bouton de verrouillage, puis sur le bouton d'alimentation. (Le bouton de l'interrupteur ne peut être enfoncé qu'après avoir appuyé sur le bouton de verrouillage) Une fois l'outil mis en marche, le bouton de verrouillage peut être relâché.

Pour éteindre l'outil, il suffit de relâcher le bouton de l'interrupteur d'alimentation.



ATTENTION

Avant de mettre l'outil en marche, vérifier que l'interrupteur est facile à actionner et qu'il se trouve dans la bonne position.

UTILISATION

Tout d'abord, placer l'outil sur la pièce à usiner, en le faisant reposer sur la semelle réglable. En reposant l'outil de cette manière, les lames ne touchent pas le bois. Appuyer sur l'interrupteur. Une fois que l'outil a atteint sa vitesse de croisière, déplacer la raboteuse vers l'avant. Au démarrage, exercer une pression plus importante à l'avant de la raboteuse. Lors de la finition, exercer une pression plus importante à l'arrière.

Les résultats du défonçage ou du rabotage dépendent de la vitesse et de la profondeur. La profondeur peut être augmentée pour les travaux simples.

RABOTER LES ANGLES

Pour le défonçage comme indiqué dans la figure 5, aligner le palpeur en forme de V dans le couvercle avant avec le bord de la pièce à parquer, puis commencer à raboter.



Figure 5

ENTRETIEN

ATTENTION

Avant d'effectuer tout travail d'inspection ou d'entretien, s'assurer que l'outil est éteint et débranché.

Remplacement des balais.

Les balais doivent être inspectés régulièrement et remplacés lorsqu'ils ont une longueur inférieure à 5 mm.

Maintenir les balais propres afin qu'ils puissent se déplacer librement à l'intérieur des porte-brosses.

Remplacer les deux balais

en même temps. Retirer le déflecteur de rasage à l'aide d'un tournevis, puis retirer le couvercle des balais, retirer les balais, installer les nouveaux balais et remettre le couvercle des balais et le déflecteur de rasage en place

Remplacement de la courroie

Lorsque la courroie est usée et empêche l'outil de fonctionner correctement, elle doit être remplacée. Retirer le couvercle de la courroie en desserrant les vis à l'aide d'un tournevis. Retirer ensuite la courroie en la tournant et en la tirant. Monter la nouvelle courroie en la tournant tout en l'enfonçant. Remarque : la courroie neuve doit être montée en tournant la courroie tout en la poussant : S'assurer que la courroie est correctement installée sur les deux poulies.

Pour nettoyer l'outil, utiliser uniquement une brosse, jamais d'eau ou d'autres liquides agressifs.

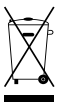

Ne jetez pas ce produit avec les ordures ménagères. Conformément à la norme européenne 2012/19/EU (WEEE) relative à la mise au rebut des appareils électriques, vous devez le confier à votre centre local de collecte des déchets pour recyclage.

CARATTERISTICHE TECNICHE

Tensione nominale	V	230-240 V~
Frequenza nominale	Hz	50
Potenza in ingresso	w	710 W
Velocità a vuoto	min -1	17.000
Profondità di taglio	mm	2
Larghezza totale della piaalla	mm	82
Peso approssimativo	kg	2,9

DESCRIZIONE E FUNZIONAMENTO

Questa piaalla elettrica è di Classe II. Elettrotensile portatile dotato di doppio isolamento e motore monofase di serie, progettato principalmente per levigare e tagliare il legno.

NORME DI SICUREZZA

- (1) Stracci, vestiti, corde, fili e oggetti simili non devono mai essere lasciati intorno all'area di lavoro.
- (2) Evitare di tagliare i chiodi. Individuare e rimuovere tutti i chiodi dal pezzo prima dell'operazione
- (3) Assicurarsi che i bulloni che tengono le lame siano saldamente serrati prima dell'uso.
- (4) Assicurarsi che le lame non tocchino il pezzo da lavorare prima di accendere l'interruttore
- (5) Prima di utilizzare l'utensile su un pezzo reale, lasciarlo funzionare per alcuni minuti
- (6) Durante il funzionamento, tenere l'utensile saldamente con entrambe le mani. Tenere sempre il corpo ad almeno 20 cm di distanza dall'utensile e le mani lontane dalle parti in movimento
- (7) Al termine del lavoro, spegnere l'utensile e appoggiarlo con la piastra su un blocco di legno in modo che la lama non entri in contatto con alcun oggetto.
- (8) Non rimuovere i trucioli con le mani. Quando il deflettore di rasatura è intasato di trucioli, utilizzare un bastoncino

Avvertenza: Quando si utilizzano elettrotensili, è necessario adottare le precauzioni di sicurezza di base, per ridurre il rischio di incendi, scosse elettriche e lesioni personali, è necessario attenersi sempre alle indicazioni riportate di seguito

Prima di utilizzare il prodotto, leggere tutte le istruzioni e conservarle.

Per un funzionamento sicuro:

- 1) Mantenere pulita l'area di lavoro.
-Aree e panchine disordinate favoriscono gli incidenti.
- 2) Considerare l'ambiente di lavoro.
-Non esporre gli elettrotensili alla pioggia. Non utilizzare gli elettrotensili in ambienti umidi o bagnati. Mantenere

l'area di lavoro ben illuminata. Non utilizzare elettrotensili in caso di rischio di incendio o esplosione.

- 3) Protezione contro le scosse elettriche.
-Evitare il contatto del corpo con superfici collegate a terra o a massa (ad es.tubature, radiatori, cucine, frigoriferi)

- 4) Tenere lontani i bambini.
-Non lasciare che i visitatori tocchino l'utensile o il relativo cavo. Tutti i visitatori devono essere tenuti lontani dall'area di lavoro.
- 5) Stoccare gli utensili spenti.
-Quando non vengono utilizzati, gli utensili devono essere riposti in un luogo asciutto, in alto o chiuso a chiave, fuori dalla portata dei bambini.
- 6) Non forzare l'utensile.
-Non forzare piccoli utensili o accessori a svolgere il lavoro di un utensile per impieghi gravosi. Non utilizzare gli utensili per scopi non previsti.
- 7) Utilizzare l'utensile giusto.
-Non forzare piccoli utensili o accessori a svolgere il lavoro di un utensile per impieghi gravosi. Non utilizzare gli utensili per scopi non previsti.
- 8) Vestirsi in modo adeguato.
-Non indossare indumenti larghi o gioielli che potrebbero impigliarsi nelle parti in movimento. Si consiglia di utilizzare guanti di gomma e calzature antiscivolo quando si lavora all'aperto. Indossare una protezione per i capelli lunghi.
- 9) Utilizzare occhiali di sicurezza.
-Se l'operazione di taglio è polverosa, utilizzare anche una maschera facciale o antipolvere.
- 10) Collegare l'impianto di aspirazione della polvere.
-Se vengono forniti dispositivi per il collegamento di impianti di aspirazione e raccolta delle polveri, accertarsi che siano collegati e utilizzati correttamente.
- 11) Non usare il cavo in maniera impropria.
-Non trasportare l'apparecchio afferrandolo per il cavo e non tirare il cavo per scollegarlo dalla presa.
Tenere il cavo lontano da calore, olio e bordi taglienti.
- 12) Mettere in sicurezza il pezzo da lavorare.
-Utilizzare morsetti o una morsa per tenere il pezzo in lavorazione. È più sicuro che farlo con le mani e consente di avere entrambe le mani libere per azionare l'utensile.
- 13) Non sbilanciarsi.
-Mantenere sempre l'equilibrio e l'appoggio corretto.
- 14) Mantenere l'utensile con cura.
-Mantenere gli utensili da taglio affilati e puliti per ottenere prestazioni migliori e più sicure. Seguire le istruzioni per la lubrificazione e la sostituzione degli accessori. Controllare periodicamente il cavo dell'utensile e, se danneggiato, farlo riparare da un centro di assistenza autorizzato. Ispezionare periodicamente le prolunghe e sostituirle se sono danneggiate. Mantenere le maniglie asciutte, pulite e prive di olio e grasso.
- 15) Scollegare gli utensili.
-Quando non viene utilizzato, prima della manutenzione e durante la sostituzione di accessori come lame, punte e frese.
- 16) Rimuovere le chiavi di regolazione e le chiavi inglesi.
-Abituarsi a controllare che chiavi e chiavi di regolazione siano rimosse dall'utensile prima di accenderlo.
- 17) Evitare l'avviamento involontario.
Non trasportare un utensile collegato tenendo il dito sull'interruttore. Assicurarsi che l'interruttore sia spento quando si collega la spina.
- 18) Utilizzare una prolunga per esterni.
-Quando l'utensile viene utilizzato all'aperto, utilizzare solo prolunghe destinate all'uso esterno.
- 19) Prestare attenzione.
-Fare attenzione a ciò che si fa. Usare il buon senso. Non utilizzare l'utensile quando si è stanchi.

- 20) Controllare che non vi siano parti danneggiate.
 -Prima di utilizzare ulteriormente l'utensile, qualsiasi protezione o altra parte danneggiata deve essere controllata attentamente per verificare che possa funzionare correttamente e svolgere la funzione prevista. Controllare l'allineamento delle parti mobili, il montaggio o qualsiasi altra condizione che possa influire sul funzionamento. Qualsiasi protezione o altra parte danneggiata deve essere riparata o sostituita da un centro di assistenza autorizzato, a meno che non sia indicato diversamente in questo manuale di istruzioni. Fai sostituire gli interruttori difettosi da un centro di assistenza autorizzato. Non utilizzare l'utensile se l'interruttore ON/OFF non funziona.
- 21) Avvertenza
 -L'uso di accessori o dispositivi diversi da quelli raccomandati in questo manuale di istruzioni può comportare il rischio di lesioni personali.
- 22) Far riparare l'utensile da una persona qualificata.
 -Questo elettroutensile è conforme ai requisiti di sicurezza pertinenti.
 Le riparazioni devono essere eseguite solo da personale qualificato e con l'ausilio di parti di ricambio originali; in caso contrario, l'utente potrebbe correre seri pericoli.
- 23) Utilizzare solo lame affilate.
- 24) Attendere il completo esaurimento prima di mettere da parte l'utensile.
- 25) È necessario indossare una protezione per l'udito.

RIMOZIONE E INSTALLAZIONE DELLA LAMA.

⚠ ATTENZIONE

Utilizzare esclusivamente la testa di taglio fornita insieme all'utensile originale o disponibile presso il produttore o il suo rappresentante dell'assistenza autorizzato.
 Assicurarsi sempre che l'utensile sia spento e scollegato. Attendere che le lame si fermino completamente prima di rimuoverle o installarle. Allentare le tre viti di fissaggio con una chiave a bussola.
 È possibile rimuovere la sola lama oppure il coperchio esterno e la lama, quindi inserire la lama. La nuova lama deve avere le stesse dimensioni e lo stesso peso di quella vecchia; in caso contrario, il mandrino vibrerà, la qualità di taglio sarà scarsa e l'utensile potrebbe danneggiarsi.

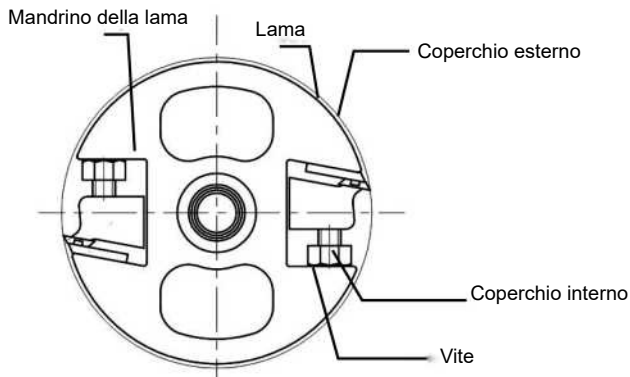

Per installare la lama, montarla sul regolo di guida in modo che il bordo della lama tocchi il pezzo di guida. Posizionare quindi il coperchio interno sulla lama in modo che l'estremità curva tocchi la parte posteriore del regolo guida per tutta la sua lunghezza, quindi riposizionare le viti. Serrare le viti del coperchio interno. Una volta serrati, montare la lama sul mandrino in modo

che l'estremità curva della copertura interna entri nella rispettiva scanalatura del mandrino. Infine, serrare le tre viti con la chiave a bussola.



ATTENZIONE.

Quando si monta la lama sul mandrino, le viti devono essere ben serrate. In caso contrario, si possono verificare gravi lesioni personali! Controllare sempre che le viti siano ben serrate e che la lama sia posizionata correttamente. Il bordo della lama e la piastra devono essere paralleli. In caso contrario, la superficie del legno non sarà piatta e uniforme. Di seguito sono riportati esempi di installazione corretta e scorretta.

(A) Impostazione corretta

Il bordo della lama è in pari rispetto alla piastra.

(B) Impostazione errata

-Linee irregolari

Causa: Uno dei due bordi delle lame non è in pari rispetto alla suola

-Fronte incassato

Causa: Il bordo della lama e la piastra non sono paralleli. La lama è troppo bassa.

-Schiena affondata

Causa: Il bordo della lama è più alto della piastra

REGOLAZIONE DELLA PROFONDITÀ DI TAGLIO

La profondità della pialla può essere regolata da 0 a 2 mm.

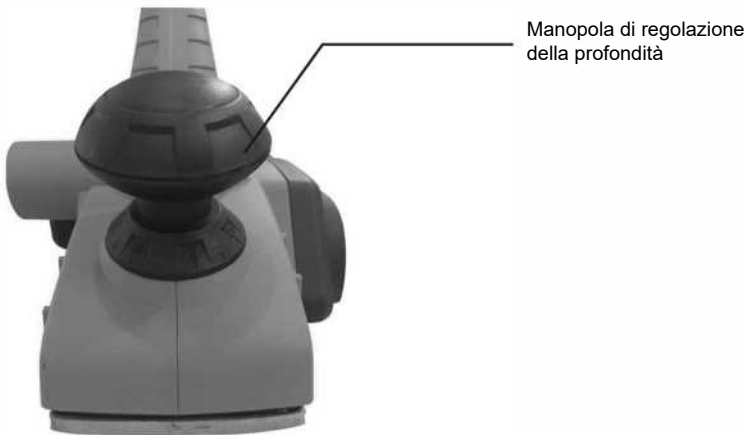

Figure 3

Per aumentare la profondità di piallatura, ruotare la manopola di regolazione della profondità in senso orario.

Per diminuire la profondità di piallatura, ruotare la manopola di regolazione in senso antiorario.



ATTENZIONE

Prima di utilizzare l'utensile, accertarsi che un dispositivo esterno di raccolta della polvere (ad esempio un'aspirapolvere) sia stato collegato correttamente all'apertura di raccolta della polvere dell'utensile.

FUNZIONAMENTO DELL'INTERRUTTORE

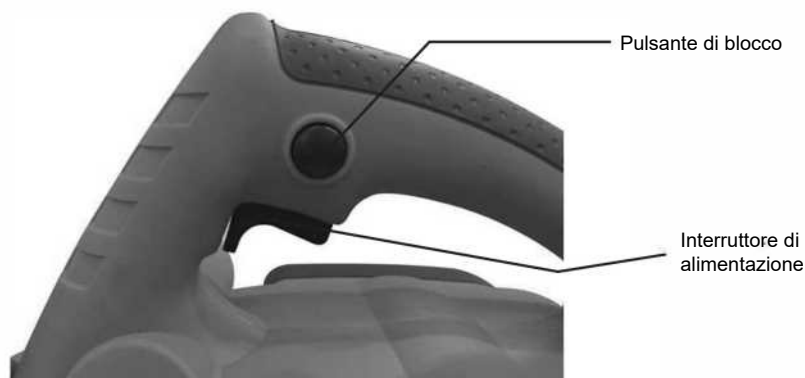

Per accendere l'utensile, premere prima il pulsante di blocco e poi il pulsante di accensione. (Il pulsante di accensione può essere premuto solo dopo aver premuto il pulsante di blocco) Dopo l'accensione dell'utensile, il pulsante di blocco può essere rilasciato.

Per spegnere l'utensile, è sufficiente rilasciare il pulsante di accensione.



ATTENZIONE

Prima di accendere l'utensile, controllare che l'interruttore di alimentazione sia facile da premere e nella posizione corretta.

FUNZIONAMENTO

Innanzitutto, posizionare l'utensile sul pezzo in lavorazione, appoggiandolo sulla suola regolabile. Appoggiando l'utensile in questo modo si evita che le lame tocchino il legno. Premere l'interruttore di alimentazione.

Una volta che l'utensile è a regime, spostare la pialla in avanti. Quando si inizia, esercitare una pressione maggiore nella parte anteriore della pialla; quando si finisce, esercitare una pressione maggiore nella parte posteriore.

I risultati della fresatura o della piallatura dipendono dalla velocità e dalla profondità. La profondità può essere aumentata per lavori semplici.

PIALLATURA DEGLI ANGOLI

Per la fresatura come indicato nella Figura 5, allineare la sonda a V nel coperchio anteriore con il bordo del pezzo da parcheggiare e iniziare a piallare.



Figure 5

MANUTENZIONE



ATTENZIONE

Prima di eseguire qualsiasi operazione di ispezione o manutenzione, accertarsi che l'utensile sia spento e scollegato.

Sostituzione delle spazzole.

Le spazzole devono essere controllate regolarmente e sostituite quando la loro lunghezza è inferiore a 5 mm.

Mantenere le spazzole pulite per garantire che possano muoversi liberamente all'interno dei portaspazzole.

Sostituire entrambe le spazzole

allo stesso tempo. Rimuovere il deflettore di rasatura con un cacciavite, quindi togliere il copri-spazzola, rimuovere le spazzole, installare le nuove spazzole e rimettere il copri-spazzola e il deflettore di rasatura.

Sostituzione della cinghia

Quando la cinghia è usurata e impedisce il funzionamento dell'elettro utensile, deve essere sostituita. Rimuovere il coperchio della cinghia allentando le viti con un cacciavite. Quindi, rimuovere la cinghia ruotandola ed estraendola. Montare la nuova cinghia ruotandola e spingendola in dentro. Nota: Assicurarsi che la cinghia sia installata correttamente su entrambe le pulegge. Per la pulizia dell'utensile, utilizzare solo una spazzola, mai acqua o altri liquidi aggressivi.



Non smaltire i prodottielettrici nei rifiuti domestici. Secondo la norma europea 2012/19/UE per «lo smaltimento delle apparecchiature elettriche (RAEE), il prodotto deve essere portato alla» stazione di raccolta rifiuti locale e destinato al riciclaggio.

TECHNISCHE EIGENSCHAFTEN

Nennspannung	V	230-240V~
Nennfrequenz	Hz	50
Eingangsleistung	w	710W
Geschwindigkeit ohne Last	min-1	17000
Schnitttiefe	mm	2
Gesamtbreite der Hobelmaschine	mm	82
Ungefähres Gewicht	kg	2,9

BESCHREIBUNG UND BETRIEB

Dieser Motorhobel gehört zur Klasse II. Tragbares Elektrowerkzeug mit doppelter Isolierung und einphasigem Serienmotor, das vor allem zum Glätten und Schneiden von Holz entwickelt wurde.

SICHERHEITSVORSCHRIFTEN

- (1) Lappen, Kleidungsstücke, Schnüre, Schnüre und ähnliche Gegenstände sollten niemals in der Nähe des Arbeitsbereichs liegen gelassen werden.
- (2) Vermeiden Sie das Schneiden von Nägeln. Überprüfen Sie das Werkstück auf Nägel und entfernen Sie diese vor der Arbeit
- (3) Vergewissern Sie sich, dass die Schrauben, die die Messer halten, vor dem Betrieb fest angezogen sind.
- (4) Vergewissern Sie sich, dass die Messer das Werkstück nicht berühren, bevor Sie den Schalter einschalten
- (5) Lassen Sie das Werkzeug einige Minuten laufen, bevor Sie es an einem echten Werkstück einsetzen
- (6) Halten Sie das Werkzeug während des Betriebs mit beiden Händen fest. Halten Sie Ihren Körper immer mindestens 20 cm vom Werkzeug entfernt und halten Sie Ihre Hände von den beweglichen Teilen fern
- (7) Schalten Sie das Werkzeug nach Beendigung der Arbeit aus und legen Sie es mit der vorderen Sohle auf einen Holzklötz, damit die Klinge keinen Gegenstand berührt.
- (8) Entfernen Sie Späne nicht mit den Händen. Wenn der Späneabweiser mit Spänen verstopft ist, verwenden Sie einen Stock

Warnung: Bei der Verwendung von Elektrowerkzeugen sollten grundlegende Sicherheitsvorkehrungen befolgt werden, einschließlich der folgenden, um die Gefahr von Bränden, Stromschlägen und Verletzungen zu verringern.

Lesen Sie diese Anleitung vor der Inbetriebnahme des Produkts vollständig durch und bewahren Sie sie auf.

Für einen sicheren Betrieb:

- 1) Halten Sie den Arbeitsbereich sauber.
-Unübersichtliche Bereiche und Bänke führen leicht zu Verletzungen.
- 2) Berücksichtigen Sie die Umgebung des Arbeitsbereichs.
-Setzen Sie Elektrowerkzeuge nicht dem Regen aus. Verwenden Sie Elektrowerkzeuge nicht an feuchten oder nassen Orten. Halten Sie den Arbeitsbereich gut beleuchtet. Verwenden Sie keine Elektrowerkzeuge, bei denen die Gefahr besteht, dass sie einen Brand oder eine Explosion verursachen.

- 3) Schutz vor Stromschlag.
-Vermeiden Sie Körperkontakt mit geerdeten Oberflächen (z. B. Rohre, Heizkörper, Herde, Kühlschränke)
- 4) Kinder fern halten.
-Lassen Sie Besucher das Gerät oder das Verlängerungskabel nicht berühren. Alle Besucher sollten vom Bereich ferngehalten werden.
- 5) Ungenutzte Werkzeuge lagern.
-Bei Nichtgebrauch sollten Elektrogeräte an einem trockenen, hohen oder verschlossenen Ort, außerhalb der Reichweite von Kindern, gelagert werden.
- 6) Setzen Sie das Werkzeug nicht mit Gewalt ein.
-Verwenden Sie kleine Werkzeuge oder Aufsätze nicht mit Gewalt, die Arbeit eines schweren Werkzeugs zu erledigen. Verwenden Sie die Werkzeuge nicht für andere Zwecke als vorgesehen.
- 7) Verwenden Sie das richtige Werkzeug.
-Verwenden Sie kleine Werkzeuge oder Aufsätze nicht mit Gewalt, die Arbeit eines schweren Werkzeugs zu erledigen. Verwenden Sie die Werkzeuge nicht für andere Zwecke als vorgesehen.
- 8) Die richtige Kleidung tragen.
Tragen Sie keine losen Kleidungsstücke oder Schmuck; sie können sich in beweglichen Teilen verfangen. Bei Arbeiten im Freien werden Gummihandschuhe und rutschfestes Schuhwerk empfohlen. Tragen Sie einen Haarschutz, um langes Haar zu bedecken.
- 9) Tragen Sie eine Schutzbrille.
-Verwenden Sie bei staubigen Schneidvorgängen auch eine Gesichts- oder Staubmaske.
- 10) Absauganlage anschließen.
-Wenn Vorrichtungen für den Anschluss von Staubabsaug- und -auffangeinrichtungen vorhanden sind, stellen Sie sicher, dass diese angeschlossen sind und ordnungsgemäß verwendet werden.
- 11) Verwenden Sie das Kabel nicht unsachgemäß.
-Tragen Sie das Gerät niemals am Kabel und ziehen Sie nicht daran, um es aus der Steckdose zu ziehen.
Halten Sie das Kabel von Hitze, Öl und scharfen Kanten fern.
- 12) Sichere Arbeit.
-Verwenden Sie Zwingen oder einen Schraubstock zum Festhalten des Werkstücks. Das ist sicherer als mit der Hand und man hat beide Hände frei, um das Gerät zu bedienen.
- 13) Übertreiben Sie nicht.
-Achten Sie stets auf einen sicheren Stand und auf ein sicheres Gleichgewicht.
- 14) Pflegen Sie das Gerät mit Sorgfalt.
-Halten Sie Schneidwerkzeuge scharf und sauber, um eine bessere und sicherere Leistung zu erzielen. Befolgen Sie die Anweisungen zum Schmieren und Wechseln des Zubehors. Überprüfen Sie das Werkzeugkabel regelmäßig und lassen Sie es bei Beschädigung von einer autorisierten Werkstatt reparieren. Überprüfen Sie Verlängerungskabel regelmäßig und ersetzen Sie sie, wenn sie beschädigt sind.
Halten Sie die Griffe trocken, sauber und frei von Öl und Fett.
- 15) Werkzeuge abtrennen.
-Entfernen Sie bei Nichtgebrauch, vor der Wartung und beim Wechsel von Zubehör wie Klingen, Bits und Fräsern
- 16) die Einstellschlüssel und Schlüssel.
Machen Sie es sich zur Gewohnheit, vor dem Einschalten des Geräts zu überprüfen, ob Schlüssel und Einstellschlüssel entfernt wurden.
- 17) Unbeabsichtigtes Starten vermeiden.
-Halten Sie ein eingestecktes Werkzeug nicht mit einem Finger fest, wenn der Schalter eingeschaltet ist. Vergewissern Sie sich, dass der Schalter beim Einstecken des Geräts ausgeschaltet ist.

- 18) Benutzen Sie den Verlängerungsstart im Freien.
 -Wenn das Gerät im Freien verwendet wird, verwenden Sie nur Verlängerungskabel, die für die Verwendung im Freien vorgesehen sind.
- 19) Wachsam bleiben.
 -Passen Sie auf, was Sie tun. Benutzen Sie Ihren gesunden Menschenverstand. Bedienen Sie das Gerät nicht, wenn Sie müde sind.
- 20) Überprüfen Sie beschädigte Teile.
 -Vor der weiteren Verwendung des Werkzeugs sollten beschädigte Schutzvorrichtungen oder andere Teile sorgfältig überprüft werden, um sicherzustellen, dass sie ordnungsgemäß funktionieren und ihre vorgesehene Funktion erfüllen. Überprüfen Sie die Ausrichtung der beweglichen Teile, die Montage und alle anderen Bedingungen, die den Betrieb beeinträchtigen könnten. Wenn Schutzvorrichtungen oder andere Teile beschädigt sind, müssen sie von einem autorisierten Kundendienst repariert oder ausgetauscht werden, sofern in dieser Bedienungsanleitung nichts anderes angegeben ist. Lassen Sie defekte Schalter von einer autorisierten Kundendienststelle austauschen. Benutzen Sie das Gerät nicht, wenn sich das Gerät mit dem Schalter nicht ein- und ausschalten lässt.
- 21) Warnhinweis
 -Die Verwendung von Zubehör oder Anbaugeräten, die nicht in dieser Bedienungsanleitung empfohlen werden, birgt die Gefahr von Personenschäden.
- 22) Lassen Sie Ihr Werkzeug von einer qualifizierten Person reparieren.
 -Dieses Elektrowerkzeug entspricht den einschlägigen Sicherheitsvorschriften. Reparaturen sollten nur von qualifizierten Personen unter Verwendung von Originalersatzteilen durchgeführt werden, da sonst erhebliche Gefahren für den Benutzer entstehen können.
- 23) Verwenden Sie nur scharfe Klingen.
- 24) Warten Sie, bis das Werkzeug vollständig entladen ist, bevor Sie es beiseite legen.
- 25) Es sollte ein Gehörschutz getragen werden.

AUS- UND EINBAU DER KLINGE.



ACHTUNG

Verwenden Sie nur den Schneidkopf, der zusammen mit dem Originalwerkzeug geliefert wird oder beim Hersteller oder seinem autorisierten Kundendienst erhältlich ist. Vergewissern Sie sich immer, dass das Gerät ausgeschaltet und vom Stromnetz getrennt ist. Warten Sie, bis die Klingen zum Stillstand gekommen sind, bevor Sie die Klinge aus- oder einbauen. Lösen Sie die drei Befestigungsschrauben mit einem Steckschlüssel. Sie können entweder nur die Klinge oder sowohl die äußere Abdeckung als auch die Klinge entfernen und dann die Klinge einsetzen. Die neue Klinge muss die gleiche Größe und das gleiche Gewicht wie die alte haben, da sonst die Spindel vibriert, die Schnittqualität schlecht ist und das Werkzeug beschädigt werden kann. Montieren Sie die Klinge so auf der Führungsschiene, dass die Klingenkante das Führungstück berührt. Setzen Sie dann die innere Abdeckung so auf das Blatt, dass das gebogene Ende über die gesamte Länge an der Rückseite der Führungsschiene anliegt, und bringen Sie die Schrauben wieder an. Ziehen Sie die Schrauben der inneren Abdeckung fest. Sobald sie festsitzen, montieren Sie das Blatt so auf die Spindel, dass das gebogene Ende der inneren Abdeckung in die entsprechende Spindelnut passt. Zum Schluss ziehen Sie die drei Schrauben mit dem Steckschlüssel fest.

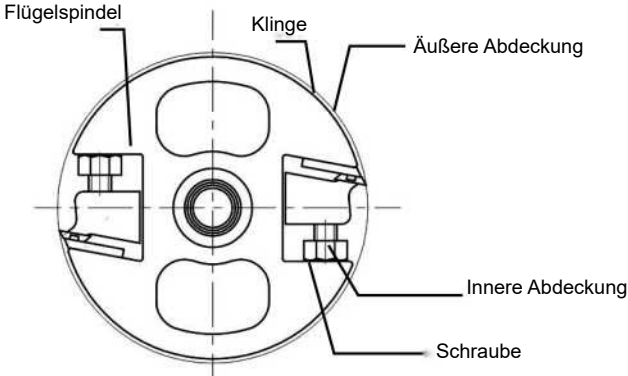

⚠ ACHTUNG.

Bei der Montage des Messers auf der Spindel müssen die Schrauben fest angezogen sein. Andernfalls kann es zu schweren Verletzungen kommen! Überprüfen Sie immer, ob die Schrauben fest angezogen sind und das Messer richtig positioniert ist. Die Klingenkante und die Sohle müssen parallel sein. Andernfalls wird die Holzoberfläche nicht flach und gleichmäßig sein. Nachfolgend finden Sie Beispiele für eine korrekte und eine fehlerhafte Installation.

(A) Richtige Einstellung

Die Klingenkante ist eben mit der Sohle.

(B) Falsche Einstellung

-Ungleichmäßige Linien

Ursache: Eine der beiden Messerkanten ist nicht eben mit der Sohle

-Eingesunkene Front

Ursache: Klingenkante und Sohle sind nicht parallel. Klinge ist zu niedrig.

-Eingesunkener Rücken

Ursache: Klingenkante ist höher als die Sohle

EINSTELLEN DER SCHNITTIEFE

Die Hobeltiefe kann von 0 bis 2 mm eingestellt werden.



Abb3

Um die Hobeltiefe zu erhöhen, drehen Sie den Tiefeneinstellknopf im Uhrzeigersinn.
 Um die Hobeltiefe zu verringern, drehen Sie den Einstellknopf gegen den Uhrzeigersinn.

⚠️ ACHTUNG!

Vergewissern Sie sich vor der Verwendung des Geräts, dass ein externes Staubsammelgerät (z. B. ein Staubsauger) ordnungsgemäß an die Staubsammelöffnung des Geräts angeschlossen ist.

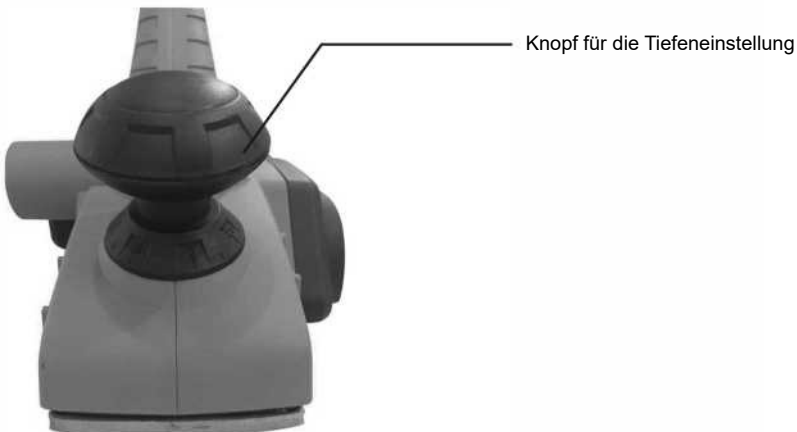
BEDIENUNG DES SCHALTERS

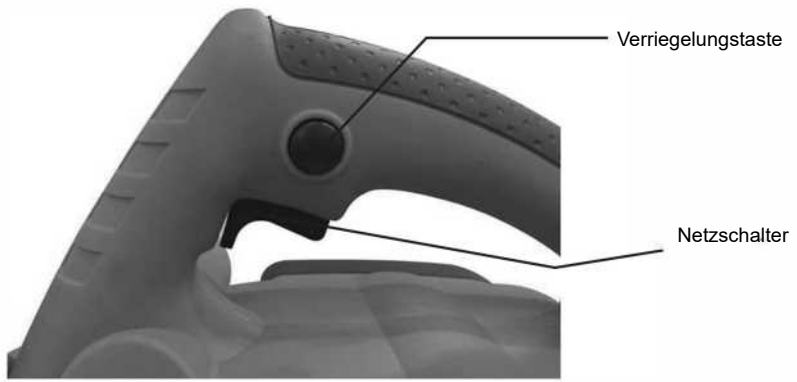

Um das Gerät einzuschalten, drücken Sie zuerst die Verriegelungstaste und dann die Einschalttaste. (Die Einschalttaste kann erst nach dem Drücken der Verriegelungstaste gedrückt werden) Nach dem Einschalten des Geräts kann der Sperrknopf gelöst werden.
 Um das Gerät auszuschalten, lassen Sie einfach den Netzschalter los.

⚠️ ACHTUNG

Überprüfen Sie vor dem Einschalten des Geräts, ob der Netzschalter leicht zu betätigen ist und sich in der richtigen Position befindet.

BETRIEB

Legen Sie das Werkzeug zunächst auf das Werkstück und stützen Sie es auf die verstellbare Sohle. Durch diese Haltung wird verhindert, dass die Klingen das Holz berühren. Drücken Sie den Netzschalter.

Sobald das Werkzeug seine Geschwindigkeit erreicht hat, bewegen Sie den Hobel vorwärts. Üben Sie beim Anfahren mehr Druck auf die Vorderseite des Hobels aus, beim Fertigstellen mehr Druck auf die Rückseite.

Die Ergebnisse des Fräsens oder Hobelns hängen von der Geschwindigkeit und der Tiefe ab. Für einfache Arbeiten kann die Tiefe erhöht werden.

ECKEN HOBELN

Wenn Sie wie in Abbildung 5 dargestellt fräsen möchten, richten Sie die V-förmige Sonde in der vorderen Abdeckung an der Kante des zu parkenden Werkstücks aus und beginnen dann mit dem Hobeln.



Abbildung 5

WARTUNG



ACHTUNG

Vergewissern Sie sich vor der Durchführung von Inspektions- oder Wartungsarbeiten, dass das Gerät ausgeschaltet und vom Stromnetz getrennt ist.

Auswechseln der Bürsten.

Die Bürsten sind regelmäßig zu überprüfen und zu ersetzen, wenn sie weniger als 5 mm lang sind.

Halten Sie die Bürsten sauber, damit sie sich in den Bürstenhaltern frei bewegen können.

Beide Bürsten

gleichzeitig auswechseln. Entfernen Sie den Rasierabweiser mit einem Schraubendreher, nehmen Sie dann die Pinselabdeckung ab, entfernen Sie die Pinsel, setzen Sie die neuen Pinsel ein und bringen Sie die Pinselabdeckung und den Rasierabweiser wieder an

Auswechseln des Riemens

Wenn der Riemen verschlissen ist und den Betrieb des Elektrowerkzeugs verhindert, muss er ersetzt werden. Entfernen Sie die Riemenabdeckung, indem Sie die Schrauben mit einem Schraubenzieher lösen. Entfernen Sie dann den Riemen, indem Sie ihn drehen und herausziehen. Montieren Sie den neuen Riemen, indem Sie ihn drehen und eindrücken. Hinweis: Vergewissern Sie sich, dass der Riemen ordnungsgemäß auf beiden Riemenscheiben installiert ist. Verwenden Sie zum Reinigen des Geräts nur eine Bürste, niemals Wasser oder andere scharfe Flüssigkeiten.



Elektrische und elektronische Geräte dürfen nicht im Hausmüll entsorgt werden. Gemäß der europäischen Norm 2012/19/EU für die Entsorgung elektrischer Geräte (WEEE) müssen diese zum Recycling bei Ihrer örtlichen Müllsammelstelle abgegeben werden.

CONTENIDO DE LA DECLARACIÓN CE DE CONFORMIDAD

A FORGED TOOL S.A., distribuidor de productos WOLFPACK en Europa, declara que el artículo "Cepillo Eléctrico 710W", modelo 07021555 (M1B-YH8-82X2), indicado en este manual de usuario, es conforme con las siguientes directivas europeas: (ver abajo)

CONTEÚDO DA DECLARAÇÃO DE CONFORMIDADE CE

A FORGED TOOL S.A., distribuidora de produtos WOLFPACK na Europa, declara que o artigo "Plaina Elétrica 710W", modelo 07021555 (M1B-YH8-82X2) indicado neste manual do usuário, está em conformidade com as seguintes directivas europeias: (veja abaixo)

CONTENTS OF THE EC DECLARATION OF CONFORMITY

A FORGED TOOL S.A., distributor of WOLFPACK products in Europe, declares that the item "Electric Planer 710W", model 07021555 (M1B-YH8-82X2) indicated in this user manual is in conformity with the following European directives: (see below)

CONTENU DE LA DÉCLARATION CE DE CONFORMITÉ

A FORGED TOOL S.A., distributeur des produits WOLFPACK en Europe, déclare que l'article Rabot Électrique 710W, modèle 07021555 (M1B-YH8-82X2), indiqué dans ce manuel d'utilisation, est conforme aux directives européennes suivants: (voir ci-dessous)

CONTENUTO DELLA DICHIARAZIONE DI CONFORMITÀ CE

A FORGED TOOL S.A., distributore dei prodotti WOLFPACK in Europa, dichiara che l'articolo "Piaila Elettrica 710W", modello 07021555 (M1B-YH8-82X2), indicato in questo manuale utente, è conforme alle seguenti direttive europee: (vedi sotto)

INHALT DER EG/EU-KONFORMITÄTSERKLÄRUNG

A FORGED TOOL S.A., Vertreter von Produkten der Marke WOLFPACK in Europa, erklärt, dass der in dieser Bedienungsanleitung angegebene Artikel "Elektrohobel 710W", Modell 07021555 (M1B-YH8-82X2), mit den folgenden Europäischen Richtlinien übereinstimmt: (siehe unten)

**Machinery Directive (MD) 2006/42/EEC;
Electromagnetic Compatibility (EMC) 2014/30/EU;
Restriction of Hazardous Substances (RoHS) 2011/65/EU + 2015/863.**

Declaración de Conformidad completa en la página web de AFT / Full DoC is on the AFT website



A Forged Tool, S.A.
Avda. El Florio 75
18015 Granada (ES)
ESA18030064
(+34) 958 208 900
info@aftgrupo.com



WOLFPACK