

WOLFPACK

Recortabordes

Roçadeira

Lawn Trimmer

Tagliaerba

Coupe-Bordures

Rasentrimmer

(08055200 / DT2100)



Manual de Instrucciones

Manual de instruções

Instruction Manual (Original)

Manuel di istruzioni

Manuale d'istruzioni

Bedienungsanleitung

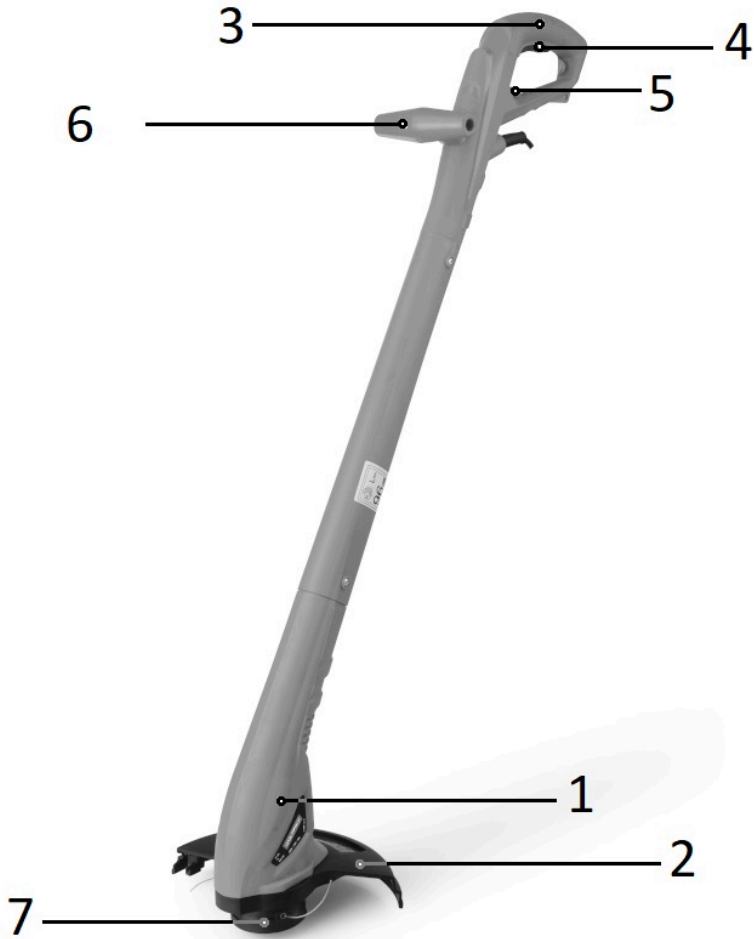

1. APLICACIÓN

Esta herramienta es un recortabordes. Está diseñado para cortar césped y vegetación blanda similar y para recortar bordes de césped en zonas ajardinadas privadas en el contexto de aficionado a la de jardinería.



¡ADVERTENCIA! Lea este manual y las instrucciones generales de seguridad cuidadosamente antes de usar el aparato. Si entrega esta herramienta eléctrica a otra persona, debe hacerlo junto con estas instrucciones.

2. DESCRIPCIÓN

1. Cabezal del motor
2. Cubierta protectora
3. Empuñadura principal
4. Gatillo interruptor
5. Soporte de cable
6. Empuñadura auxiliar
7. Conjunto de la bobina

3. CONTENIDO DEL EMBALAJE

- 1 x Recortabordes
- 1 x Empuñadura auxiliar
- 4 x Tornillo ST4x14
- 1 x Cubierta protectora + Tornillo ST4x14
- 1 x Manual de instrucciones

- Retire todos los materiales del embalaje.
- Retire el embalaje restante y los anexos (si están incluidos).
- Verifique si el contenido del embalaje está completo.
- Verifique el aparato, el cable de alimentación, la ficha y todos los accesorios para ver si han sufrido daños en el transporte.
- Mantenga los materiales del embalaje al menos hasta el final del periodo de garantía. Deséchelos en su sistema local de eliminación de residuos.







**ADVERTENCIA: ¡Los materiales de embalaje no son juguetes!
¡Los niños no deben jugar con bolsas de plástico! ¡Hay peligro de asfixia!**



Si alguna pieza falta o está dañada, contacte con su vendedor.

4. SÍMBOLOS

En este manual y / o en el aparato se utilizan los siguientes símbolos:

	ADVERTENCIA - Para reducir el riesgo de lesiones, el usuario debe leer atentamente las instrucciones		¡ADVERTENCIA!
	De conformidad con las normas esenciales de seguridad aplicables de las directivas europeas		Aparato de Clase II
	Use protección ocular		No exponer a la lluvia
	Use protección respiratoria		Desconecte el enchufe si el cable se daña o se enreda
	Use protección auditiva		Mantenga alejadas a las personas ajenas al trabajo

5. ADVERTENCIAS GENERALES DE SEGURIDAD

Lea todas las advertencias de seguridad y todas las instrucciones. El incumplimiento de las advertencias e instrucciones puede provocar una descarga eléctrica, un incendio y/o lesiones graves.

Guarde todas las advertencias e instrucciones para futuras consultas.

El término «herramienta eléctrica» en las advertencias se refiere a su herramienta eléctrica de red (con cable) o de batería (sin cable).

5.1 FORMACIÓN

- Lea atentamente las instrucciones. Familiarícese a fondo con los controles y el uso correcto de la herramienta.
- Nunca permita que niños o personas no familiarizadas con estas instrucciones utilicen la herramienta. La normativa local puede restringir la edad del operador.
- Nunca debe utilizarse cerca de personas, especialmente niños, o mascotas.
- Tenga en cuenta que el operador o usuario es responsable de los accidentes o peligros que afecten a otras personas o a sus bienes.
- Si el cable de alimentación está dañado, debe ser sustituido por el fabricante, su agente de servicio o una persona con cualificación similar con el fin de evitar un peligro.

5.2.1 NORMAS DE SEGURIDAD ESPECÍFICAS

- Antes del uso, compruebe el cable de alimentación y el cable alargador para detectar signos de daño o envejecimiento. Si el cable se daña durante el uso, desconéctelo inmediatamente de la toma de corriente.
- **NO TOQUE EL CABLE ANTES DE DESCONECTAR LA ALIMENTACIÓN.** No utilice la herramienta si el cable está dañado o desgastado.
- Lea atentamente las instrucciones. Familiarícese a fondo con los controles y el uso correcto de la herramienta.
- Mantenga el alargador alejado de los elementos cortantes.
- Utilice gafas protectoras.
- Nunca permita que niños o personas no familiarizadas con las instrucciones utilicen la herramienta.
- Deje de utilizar la herramienta cuando haya personas (especialmente niños) o mascotas cerca.
- Utilice la herramienta sólo a la luz del día o con buena luz artificial.
- Antes del uso y después de cualquier impacto, compruebe si hay signos de desgaste o daños y repárelos si es necesario.
- No utilice nunca la herramienta con protectores dañados o sin el protector colocado.
- Mantenga las manos y los pies alejados de los elementos de corte en todo momento, especialmente al encender el motor.
- Tenga cuidado de las lesiones causadas por cualquier dispositivo instalado para recortar la longitud del hilo.
- No coloque nunca elementos cortantes metálicos;
- No utilice nunca piezas de repuesto o accesorios no suministrados o recomendados por el fabricante.
- Desconecte la herramienta de la red eléctrica antes de comprobarla, limpiarla o trabajar en ella, y cuando no esté en uso.
- Inspeccione y mantenga el recortabordes con regularidad. Encargue la reparación del recortabordes únicamente a un taller de reparaciones autorizado.
- Tenga cuidado de no herirse con la hoja instalada para recortar la longitud de hilo. Después de extender un nuevo hilo de corte, vuelva a colocar siempre la recortabordes en su posición de funcionamiento normal antes de encenderla.
- Asegúrese siempre de que las aberturas de ventilación se mantienen libres de residuos.
- Cuando no la utilice, guarde el recortabordes fuera del alcance de los niños.
- Para una protección adicional, se recomienda la instalación de un dispositivo de corriente residual (RCD) con una corriente residual de funcionamiento no superior a 30 mA.
- Esta herramienta no está destinada a ser utilizada por personas (incluidos niños) con capacidades físicas, sensoriales o mentales reducidas, o con falta de experiencia y conocimientos, a menos que hayan sido supervisadas o instruidas acerca del uso de la herramienta por una persona responsable de su seguridad.
- Los niños deben ser vigilados para evitar que jueguen con la herramienta.

5.2.2 NORMAS DE SEGURIDAD ESPECÍFICAS

- El hilo de nailon continuará en movimiento durante unos segundos después de apagar la herramienta. No toque las piezas móviles peligrosas antes de que la herramienta esté desconectada de la red eléctrica y las piezas móviles peligrosas se hayan detenido por completo.
- El tipo de alargador que se utilice no deberá ser más ligero que H05VVf o H05RNf.
- Lleve siempre calzado resistente y pantalones largos mientras utiliza la herramienta.
- Desconecte siempre la herramienta de la red eléctrica.
 - Siempre que el usuario termine de utilizarla.
 - Antes de limpiar una obstrucción.
 - Antes de revisar, limpiar o trabajar en la herramienta.
 - Después de golpear un objeto extraño, inspeccione la herramienta en busca de daños.
 - Si la herramienta empieza a vibrar de forma anormal, revísela inmediatamente.
- No utilice nunca la herramienta con protectores o escudos defectuosos, o sin dispositivos de seguridad, o si el cable está dañado o desgastado.
- No conecte un cable dañado a la fuente de alimentación ni toque un cable dañado antes de desconectarlo de la fuente de alimentación, ya que los cables dañados pueden entrar en contacto con piezas bajo tensión.
- Desconecte inmediatamente la alimentación en caso de accidente o avería.
- Conecte la herramienta únicamente a un circuito de alimentación protegido por un interruptor diferencial con una corriente de disparo no superior a 30 mA.
- Evite utilizar la herramienta en condiciones meteorológicas adversas, especialmente cuando exista riesgo de rayos.



RIESGOS RESIDUALES

Incluso cuando la herramienta se utiliza según lo prescrito, no es posible eliminar todos los factores de riesgo residuales.

Los siguientes peligros pueden surgir en relación con la fabricación y el diseño de la herramienta:

- 1) Daños en los pulmones si no se utiliza una mascarilla antipolvo eficaz.
- 2) Daños auditivos si no se utiliza una protección auditiva eficaz.

Defectos de salud derivados de las emisiones de vibraciones si la herramienta eléctrica se utiliza durante un período de tiempo prolongado o no se gestiona adecuadamente y no se mantiene correctamente.



¡ADVERTENCIA! Esta herramienta produce un campo electromagnético durante su funcionamiento. En algunas circunstancias, este campo puede interferir con implantes médicos activos o pasivos.

Para reducir el riesgo de lesiones graves o mortales, recomendamos que las personas con implantes médicos consulten a su médico y al fabricante del implante médico antes de utilizar esta herramienta.

6. MONTAJE

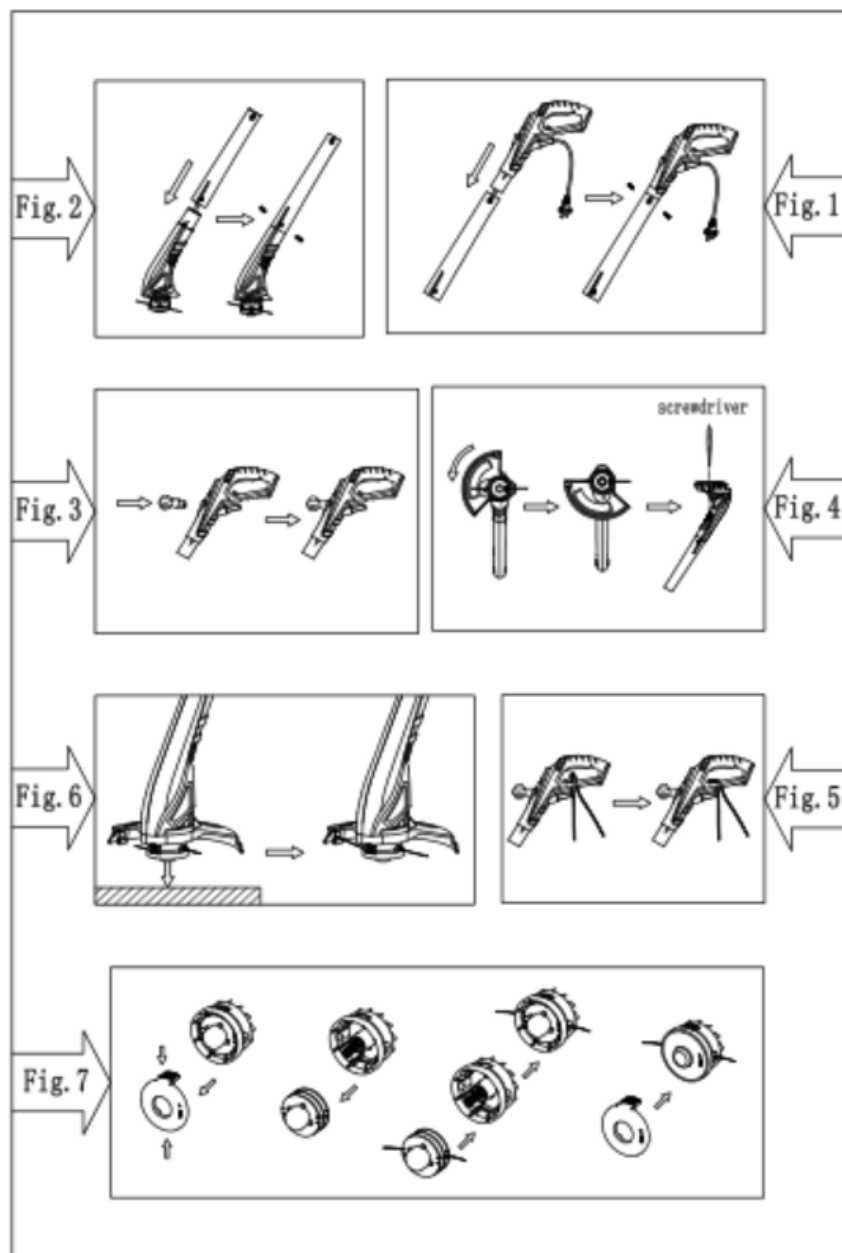

6. MONTAJE

Montar la cubierta protectora (véase la fig. 4)

- Sujete la herramienta, colocando la cubierta protectora en su lugar en la herramienta.
- Alinee la cubierta protectora con la herramienta mediante el tornillo.

Montar la empuñadura principal y el tubo central (véase la fig.1)

- Inserte las dos piezas juntas y fíjelas con el tornillo.

Montar la carcasa del motor y el tubo central (véase la fig. 2)

- Inserte las dos piezas juntas y fíjelas con el tornillo.

Montar la empuñadura auxiliar (véase fig. 3)

- Conectar el enchufe de alimentación y el cable alargador (véase la fig. 5)

7. USO

7.1 ENCENDIDO Y APAGADO DEL RECORTABORDES:

- Encendido: Presione el gatillo interruptor (4) de la empuñadura.
- Apagado: Deje de presionar el gatillo interruptor (4) de la empuñadura.



¡ADVERTENCIA! Los elementos de corte siguen girando durante unos momentos después de apagar el motor.



¡ADVERTENCIA! Apague siempre la herramienta antes de depositarla en alguna superficie.

7.2 CORTE (RECORTE)

Sujete el recortabordes delante del cuerpo en un ángulo inclinado y guíelo con un movimiento semicircular alrededor de su posición.

Buen rendimiento de corte hasta una altura de hierba de 15 cm. Corta la hierba alta por etapas.



PRECAUCIÓN: No ponga en contacto con el suelo la parte superior de la carcasa de la bobina cuando la herramienta esté en marcha.

Si el rendimiento de corte es deficiente. (véase la figura 6)

- Mientras la herramienta está en marcha, de ligeros golpecitos con la parte superior de la bobina contra una superficie firme.
- La hoja situada en el interior de la cubierta protectora cortará el hilo de nailon a la longitud correcta.

Si la herramienta vibra.

- Limpie la herramienta; elimine la hierba que haya entre el portabobina y la cubierta.

Cambiar la bobina de hilo de nailon (véase la figura 7)

- Retire el conjunto de la bobina del recortabordes. Para ello, sujete la parte estriada exterior del conjunto con una mano, mientras empuja hacia abajo y gira el cabezal de la bobina con la otra para desbloquearlo. El portabobina y la bobina se desmontarán ahora fácilmente.

Nota: Hay un muelle en el interior del cabezal que podría perderse fácilmente. Asegúrese de que está en un lugar seguro.

- Introduzca el hilo por el ojal del portabobina y deslice la bobina en él.
- Asegúrese de insertar el muelle y vuelva a montar la bobina y el portabobina en el recortabordes. Para ello, empuje la cubierta de la bobina hasta que se bloquee.
- Para comprobar si el hilo avanza correctamente, pulse el botón con los pulgares mientras tira del hilo con los dedos. El hilo debe avanzar libremente.

Nota: utilice únicamente la bobina de repuesto recomendada por el

fabricante 8. MANTENIMIENTO Y ALMACENAMIENTO

- Mantenga todas las tuercas, pernos y tornillos apretados para asegurarse de que el equipo está en condiciones seguras de funcionamiento.
- Deje que el motor se enfríe antes de guardarlo en cualquier recinto.
- Para reducir el riesgo de incendio, mantenga el área de almacenamiento del motor libre de hierba, hojas o grasa excesiva.
- Sustituya las piezas desgastadas o dañadas.
- Utilice únicamente piezas de repuesto y accesorios recomendados por el fabricante.
- No limpie ni rocíe nunca la herramienta con agua. Limpie la carcasa del motor sólo con un paño húmedo y no utilice nunca detergentes ni disolventes. Podrían estropear las piezas de plástico de la herramienta. Por último, seque la carcasa del motor con cuidado.
- Guarde la herramienta con la funda protectora suministrada.
- No utilice la herramienta antes de que esté completamente montada.
- El usuario no debe desmontar personalmente el protector cuando limpie la herramienta. Debe enviarse al centro de mantenimiento para trabajos de limpieza.

9. MEDIO AMBIENTE



Los equipos eléctricos y electrónicos no deben desecharse con la basura doméstica. De acuerdo con la norma europea 2012/19/UE para la eliminación de equipos eléctricos (RAEE), debe llevarse a la planta local de recogida de residuos para su reciclaje.

10. DATOS TÉCNICOS

Modelo	DT2100
Voltaje / Frecuencia	230 V~, 50 Hz
Potencia de entrada	250W
Velocidad sin carga	12.500 min-1
Tamaño del hilo Ø	Ø 1,2 mm x 6 m
Peso neto	1,3 kg



Al usar el aparato es imprescindible llevar gafas protectoras, mascarilla antipolvo y protección auditiva

11. RUIDO Y VIBRACIONES

Valores de emisión de ruido medidos según la norma pertinente. (K=3)

Nivel de presión sonora LpA	71,72 dB(A)
Nivel de potencia sonora LwA	91,0 dB(A)
Incertidumbre K	K = 3 m/s ²
Nivel de potencia sonora garantizado (de conformidad con la Directiva 2000/14/CE)	96,0 dB(A)
aw (vibración, de conformidad con EN 28662-1)	2.835m/s ²
Incertidumbre K	K = 1,5 m/s ²

11.1 INFORMACIÓN SOBRE RUIDOS Y VIBRACIONES

El valor de emisión de vibraciones especificado se ha calculado según un procedimiento de control normativo y puede utilizarse como base para la comparación con otras herramientas eléctricas.

El valor de emisión de vibraciones especificado también puede utilizarse para una estimación inicial de la exposición.

Durante la utilización real de la herramienta eléctrica, el valor de emisión de vibraciones puede diferenciarse del valor indicado aquí, dependiendo del tipo y forma en la que se utilice



¡ADVERTENCIA! Utilice auriculares protectores cuando la presión del sonido sea superior a 85 dB (A).

WOLFPACK

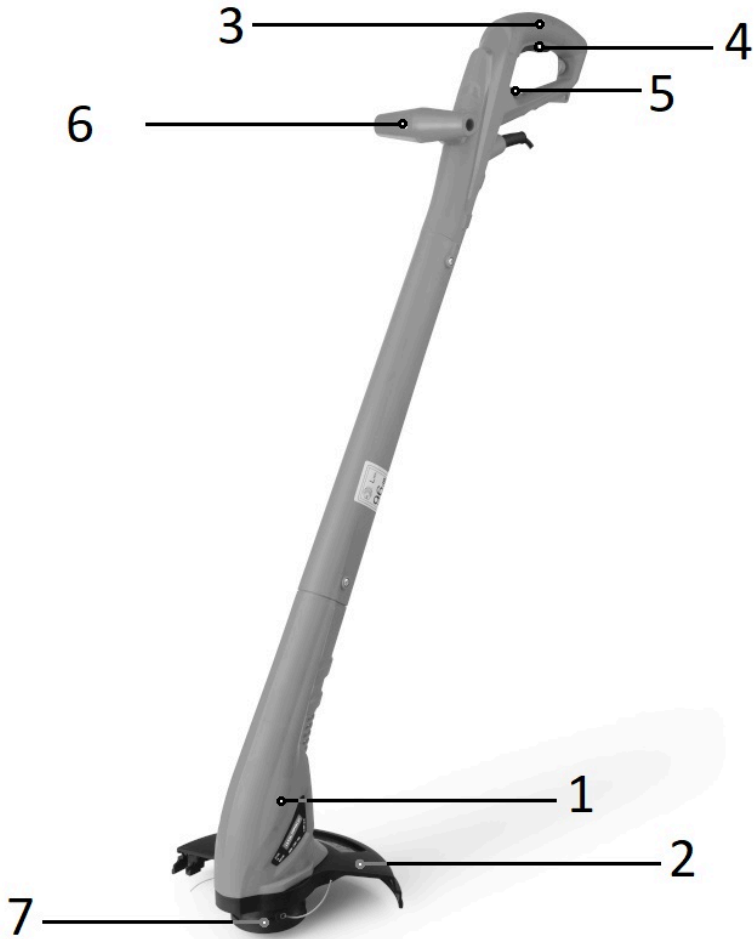

1. APLICAÇÃO

O aparelho tem uma função de aparador de relva. Este aparador de relva foi concebido para cortar relva e vegetação macia semelhante e para aparar bordas de relva em áreas de jardins privados e de lazer.



AVISO! Leia este manual e as instruções gerais de segurança cuidadosamente antes de usar o aparelho, para sua segurança. A ferramenta elétrica só deve ser usada sob estas instruções.

2. DESCRIÇÃO

1. Cabeça do motor
2. Tampa de proteção
3. Punho principal
4. Gatilho do interruptor
5. Suporte do cabo
6. Punho auxiliar
7. Conjunto de bobina

3. CONTEÚDO

- 1 x Roçadeira
- 1 x Punho auxiliar
- 4 x Parafuso ST4x14
- 1 x Tampa protetora + Parafuso ST4x14
- 1 x Manual de instruções

- Remova toda a embalagem.
- Remova a embalagem restante e componentes de embalagem (se incluídos).
- Verifique se o conteúdo da embalagem está completo.
- Verifique o aparelho, o cabo de alimentação, o carregador e todos os acessórios por danos de transporte.
- Guarde todos os componentes na embalagem até ao final da garantia. Após esta data, descarte no seu sistema local de depósito de lixo.



AVISO: Materiais da embalagem não são brinquedos! As crianças não devem brincar com sacos de plástico! Perigo de sufocamento!



Se alguma peça estiver em falta ou danificada, entre em contacto com o seu revendedor.

4. SÍMBOLOS

Neste manual e/ou na máquina são utilizados os seguintes símbolos:

	Leia o manual antes de usar		AVISO!
	De acordo com os padrões de segurança essenciais aplicáveis das diretivas europeias		Clase II
	Use óculos de proteção		Não exponha à chuva
	Use uma máscara contra poeiras		Desligue a ficha da rede se o cabo ficar danificado ou enredado
	Use proteção contra ruído		Mantenha os transeuntes afastados

5. ADVERTÊNCIAS GERAIS DE SEGURANÇA DA FERRAMENTA ELÉTRICA

Leia todos os avisos e instruções de segurança. Caso contrário pode resultar em choque elétrico, incêndio e/ou ferimentos graves.

Mantenha avisos e instruções de segurança para referência futura. O termo "ferramenta elétrica" nos avisos de segurança refere-se à sua ferramenta elétrica (com fio) ligada à rede elétrica ou à ferramenta operada por bateria (sem fio).

5.1 FORMAÇÃO

- Leia atentamente as instruções. Familiarize-se com os controlos e a utilização correta do equipamento.
- Nunca permita que crianças ou pessoas não familiarizadas com estas instruções utilizem a ferramenta. Os regulamentos locais podem restringir a idade do operador.
- Nunca utilize enquanto pessoas, especialmente crianças, ou animais de estimação estiverem por perto.
- Tenha em mente que o operador ou utilizador é responsável por acidentes ou perigos que afetem outras pessoas ou a sua propriedade.
- Se o cabo de alimentação estiver danificado, deve ser substituído pelo fabricante, o seu agente de assistência ou pessoa igualmente qualificada, a fim de evitar qualquer perigo.

5.2.1 REGRAS DE SEGURANÇA ESPECÍFICAS

- Antes de utilizar, verifique o cabo de alimentação e extensão para sinais de danos ou envelhecimento. Se o cabo ficar danificado durante a utilização, desligue imediatamente a sua ficha da fonte de alimentação elétrica.
- **NÃO TOQUE NO CABO ANTES DE DESLIGAR A ALIMENTAÇÃO ELÉTRICA.** Não utilize o aparelho se o cabo estiver danificado ou gasto.
- Leia atentamente a instrução. Familiarize-se bem com os controlos e a utilização correta do equipamento.
- Mantenha o cabo de extensão afastado de elementos de corte.
- Use óculos e viseiras de proteção.
- Nunca permita que crianças ou pessoas não familiarizadas com as instruções utilizem a máquina.
- Pare de utilizar a máquina enquanto as pessoas (especialmente crianças ou animais de estimação) estiverem nas proximidades.
- Utilize a máquina apenas à luz do dia ou com boa luz artificial.
- Antes de utilizar a máquina e após qualquer impacto, verifique se há sinais de desgaste ou danos e repare conforme necessário.
- Nunca utilize a máquina com anteparos danificados ou sem o anteparo no local
- Mantenha sempre as mãos e os pés afastados dos meios de corte, especialmente quando ligar o motor.
- Tome cuidado contra ferimentos causados por qualquer dispositivo instalado para aparar o comprimento da linha de filamento.
- Nunca adapte elementos de corte de metal;
- Nunca utilize peças sobresselentes ou acessórios não fornecidos ou recomendados pelo fabricante.
- Desligue a máquina da rede antes de verificar, limpar ou trabalhar na máquina e quando esta não estiver a ser utilizada.
- Inspeccione e faça a manutenção do aparador regularmente. Mande reparar o aparador apenas por uma oficina de reparação autorizada.
- Tome cuidado contra ferimentos causados pela lâmina instalada para aparar o comprimento da linha de filamento. Depois de estender uma nova linha de corte, volte sempre o cortador à sua posição de funcionamento normal antes de ligar.
- Assegure-se sempre de que as aberturas de ventilação sejam mantidas livres de detritos.
- Quando não estiver a ser utilizado, guarde o aparador fora do alcance das crianças.
- Para proteção adicional, é aconselhável a instalação de um dispositivo de corrente residual (RCD) com uma corrente nominal residual de funcionamento não superior a 30 mA.
- Este aparelho não se destina a ser utilizado por pessoas (incluindo crianças) com capacidades físicas, sensoriais ou mentais reduzidas, ou com falta de experiência e conhecimentos, a menos que tenham recebido supervisão ou instruções relativas à utilização do aparelho por uma pessoa responsável pela sua segurança.

5.2.2 REGRAS DE SEGURANÇA ESPECÍFICAS

- As crianças devem ser supervisionadas para garantir que não brincam com o aparelho.
- A linha de nylon irá funcionar durante alguns segundos depois de a ferramenta ser desligada! Não toque nas partes perigosas móveis antes de a máquina ser desligada da rede e essas partes terem parado completamente.
- O tipo de cabo de extensão a utilizar não deve ser mais leve do que o H05VVH ou o H05RNF.
- Use sempre calçado resistente e calças compridas for trabalhar com a máquina.
- Desligue sempre a máquina da fonte de alimentação elétrica.
 - Sempre que a máquina for abandonada pelo utilizador.
 - Antes de limpar uma obstrução.
 - Antes de verificar, limpar ou trabalhar na máquina.
 - Depois de atingir um objeto estranho, inspecione a máquina em busca de danos.
 - Se a máquina começar a vibrar de forma anómala, verifique imediatamente.
- Nunca funcione a máquina com anteparos ou proteções defeituosas, ou sem dispositivos de segurança, ou se o cabo estiver danificado ou gasto.
- Não ligue um cabo danificado à alimentação ou toque num cabo danificado antes de este ser desligado da alimentação, pois os cabos danificados podem levar ao contacto com partes sob tensão.
- Desligue imediatamente a alimentação elétrica em caso de qualquer acidente ou avaria.
- Ligue a máquina apenas a um circuito de alimentação protegido por um dispositivo de corrente residual com uma corrente de disparo não superior a 30 mA.
- Evite a utilização da máquina em más condições meteorológicas, especialmente quando há risco de relâmpagos.



RISCOS RESIDUAIS

Mesmo quando a ferramenta é utilizada conforme prescrito, não é possível eliminar todos os fatores de risco residuais.

Os seguintes perigos podem surgir em ligação com a construção e conceção da ferramenta:

- 1) Danos nos pulmões se não for usada uma máscara antipó eficiente.
- 2) Danos na audição se não for usada proteção auditiva eficiente.

Problemas de saúde resultantes de emissões de vibrações se a ferramenta elétrica estiver a ser utilizada durante um período de tempo mais longo ou não for adequadamente tratada e conservada.



AVISO! Esta máquina produz um campo eletromagnético durante o seu funcionamento. Este campo pode, nalgumas circunstâncias, interferir com implantes médicos ativos ou passivos.

Para reduzir o risco de lesões graves ou mortais, recomendamos que as pessoas com implantes médicos consultem o seu médico e o fabricante de implantes médicos antes de utilizarem esta máquina.

6. MONTAGEM

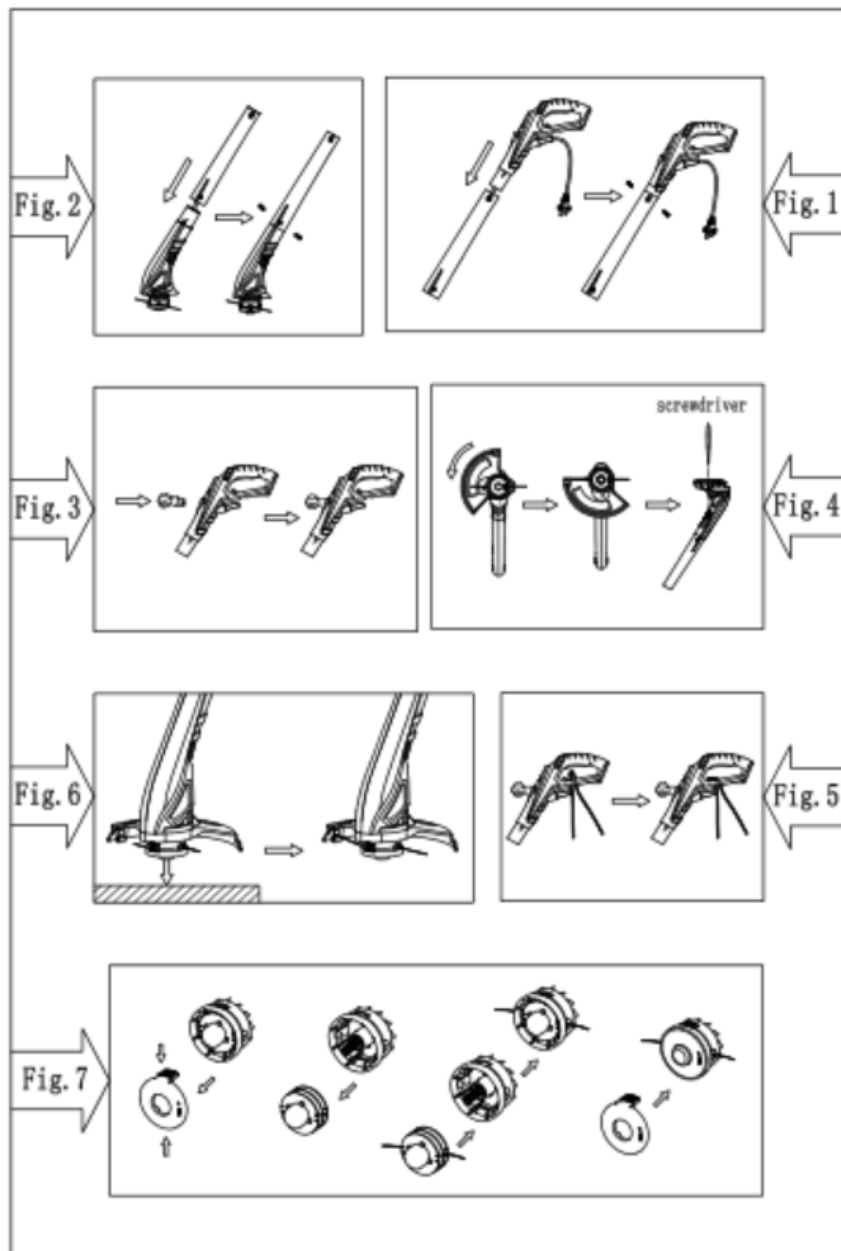

6. MONTAGEM

Montar a tampa de proteção (consulte figura 4)

- Segure a plataforma da máquina, colocando a tampa de proteção na plataforma da máquina.
- Alinhe a tampa de proteção e a plataforma da máquina juntamente com o parafuso.

Monte o punho principal e o tubo central (consulte a figura 1)

- Introduza duas partes juntas, prenda as duas partes pelo parafuso.

Monte o compartimento do motor e o tubo central (consulte a figura 2)

- Introduza duas partes juntas, prenda as duas partes pelo parafuso.

Punho auxiliar de montagem (consulte a figura 3)

Ligue a ficha de alimentação e o cabo de extensão (consulte a figura 5)

7. FUNCIONAMENTO

7.1 LIGAR E DESLIGAR O APARADOR:

- Ligar: Pressione o gatilho do interruptor (4) no punho.
- Desligado: Solte o gatilho do interruptor (4) no punho.



AVISO! Os elementos cortantes continuam a rodar por um momento depois de o motor ser desligado.



AVISO! Desligue sempre a máquina antes de a colocar no chão.

7.2 CORTAR (APARAR)

Segure o aparador na frente do corpo num ângulo inclinado e guie-o num movimento semicircular em torno da posição de pé.

Bom desempenho de corte até uma altura de relva de 15 cm. Corte a relva mais alta por fase



CUIDADO: Não coloque a parte superior do compartimento da bobina de fios em contacto com o solo quando a máquina estiver em funcionamento.

Se ocorrer um mau desempenho de corte. (consulte a figura 6)

- Enquanto a máquina está a funcionar, toque na parte superior da bobina de fios numa superfície firme.
- A lâmina dentro da tampa de proteção cortará o fio de nylon no comprimento correto

Se a ferramenta estiver a vibrar.

- Limpe a ferramenta; remova a relva entre a fixação da bobina e a tampa

Substituir a bobina da linha de nylon (consulte a figura 7)

- Retire conjunto da bobina do aparador. Para o fazer, segure com uma mão a parte exterior ranhurada, enquanto empurra para baixo e roda a cabeça da bobina com a outra para a desbloquear. O porta-bobina e a bobina serão agora facilmente desmontados.

Nota: Há uma mola dentro da cabeça que se pode perder facilmente. Assegure-se de que é pousada num local seguro.

- Introduza a linha através do ilhó no porta-bobina e faça deslizar a bobina para dentro do mesmo.
- Certifique-se de introduzir a mola e monte a bobina e o porta-bobina de volta no aparador. Para o fazer, empurre a tampa da bobina até que esta fique bloqueada.
- Para testar se a linha está a avançar corretamente, prima o botão com os polegares enquanto puxa o fio com os seus dedos. A linha deve avançar livremente.

Nota: utilize apenas a bobina de substituição recomendada pelo fabricante .

8. MANUTENÇÃO E ARMAZENAMENTO

- Manter todas as porcas, parafusos e cavilhas apertados para ter a certeza de que o equipamento está em condições de trabalho seguras.
- Deixe que o motor arrefeça antes de ser guardado em qualquer recinto.
- Para reduzir o risco de incêndio, mantenha a área de armazenamento do motor livre de ervas, folhas ou massa lubrificante excessiva.
- Substitua as peças gastas ou danificadas.
- Utilize apenas peças sobresselentes e acessórios recomendados pelo fabricante.
- Nunca limpe ou pulverize uma máquina com água. Limpe o compartimento do motor apenas com um pano húmido e nunca utilize detergentes ou solventes! Estes podem arruinar as partes plásticas da máquina. Por fim, seque cuidadosamente o compartimento do motor.
- Armazene a máquina com a tampa de proteção fornecida.
- Não utilize a ferramenta antes de estar completamente montada.
- O utilizador não deve desmontar pessoalmente o anteparo de proteção ao limpar a ferramenta. Deve ser enviado para a assistência técnica para trabalhos de limpeza.

9. MEDIO AMBIENTE



Equipamentos elétricos e eletrônicos não devem ser descartados juntamente com o lixo doméstico. De acordo com a norma europeia 2012/19/UE para a eliminação de equipamentos elétricos (REEE), estes devem ser encaminhados para a estação de recolha de resíduos local para reciclagem.

10. DADOS TÉCNICOS

Modelo	DT2100
Tensão/Frequência	230 V~, 50 Hz
Potência de entrada	250W
Velocidade sem carga:	12.500 min-1
Tamanho da linha Ø	Ø 1,2 mm x 6 m
Peso neto	1,3 kg



Certifique-se de que usa óculos de segurança, máscaras antipó e proteção auricular durante a utilização!

11. RUÍDO E VIBRAÇÕES

Valores de emissão de ruído medidos de acordo com o padrão relevante. (K=3)

Nível de Pressão Acústica LpA	71,72 dB(A)
Nível de Potência Acústica LwA	91,0 dB(A)
Incerteza K	K = 3 m/s ²
Nível de potência sonora garantido (em conformidade com 2000/14/CE)	96,0 dB(A)
aw (vibración, em conformidade com EN 28662-1)	2.835m/s ²
Incerteza K	K = 1,5 m/s ²

11.1 INFORMAÇÕES SOBRE RUÍDO E VIBRAÇÃO

O nível de emissão de vibração indicado nesta folha de dados foi medido de acordo com um teste padronizado e pode ser utilizado para comparar uma ferramenta com outra.

O nível de emissão de vibração indicado pode ser utilizado para a estimativa inicial da verdadeira exposição.

O nível de emissão de vibração irá variar de acordo com as formas em que uma ferramenta elétrica pode ser utilizada, e pode aumentar acima do nível indicado nesta folha de dados.



ATENÇÃO! Use proteção auricular quando a pressão do som for superior a 85 dB(A).

WOLFPACK

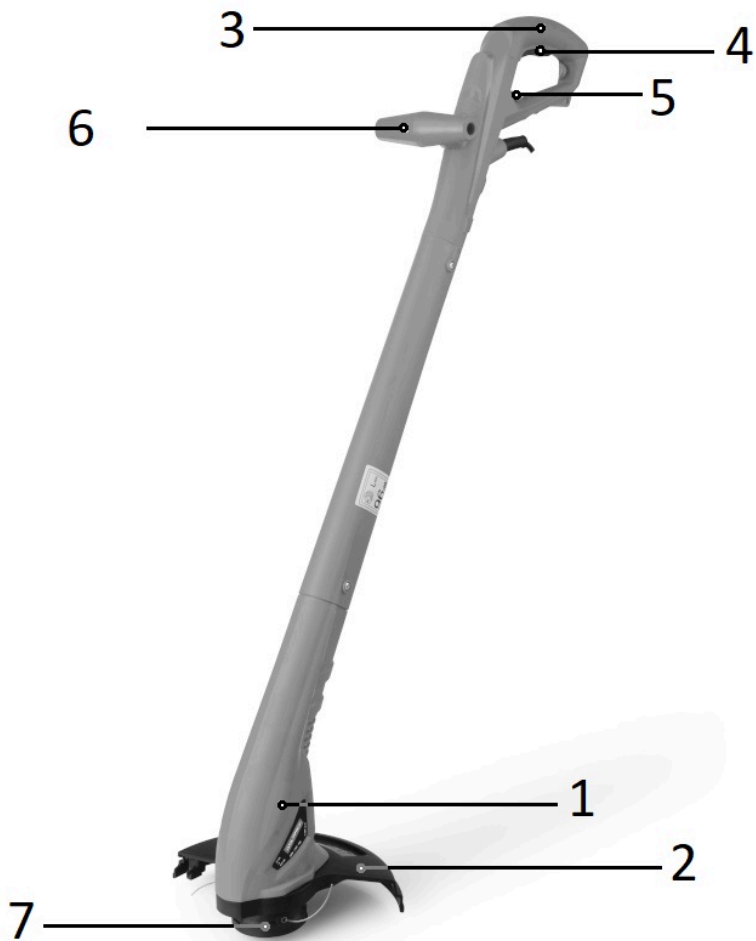

1. APPLICATION

The appliance is designed for cutting grass and similar soft vegetation and for trimming grass edges in private and hobby garden areas.



WARNING! Read this manual and general safety instructions carefully before using the appliance, for your own safety. Your power tool should only be passed on together with these instructions.

2. DESCRIPTION

1. Motor head
2. Protective cover
3. Main handle
4. Switch trigger
5. Cable holder
6. Auxiliary handle
7. Spool set

3. PACKAGE CONTENT LIST

- 1 x Grass Trimmer
- 1 x Auxiliary handle
- 4 x Screw ST4x14
- 1 x Protective cover + Screw ST4x14
- 1 x Instruction manual

- Remove all packaging materials.
- Remove remaining packing and package inserts (if included).
- Check that the package contents are complete.
- Check the appliance, the power cord, the power plug and all accessories for transportation damage.
- Wherever possible, keep the packing materials until the end of the warranty period. Dispose of it in your local waste disposal system afterwards













WARNING: Packaging materials are not toys! Children must not play with plastic bags! Danger of suffocation!



If any parts are missing or damaged, please contact your dealer.

4. SYMBOLS

In this manual and/or on the machine, the following symbols are used:

	WARNING - To reduce the risk of injury, the user must carefully read these instructions		WARNING!
	In accordance with the essential requirements of the European		Class II
	Wear eye protection.		Do not expose to rain
	Wear a mask in dusty conditions		Disconnect the mains plug if the cord becomes damaged or entangled
	Wear noise protection		Keep bystanders away

5. GENERAL POWER TOOL SAFETY WARNINGS

Read all safety warnings and instructions. Failure to heed warnings and follow instructions may result in electric shock, fire and/or serious injury.

Keep safety warnings and instructions for future reference.

The term "power tool" in the safety warnings refers to your mains-operated (corded) power tool or battery-operated (cordless) power tool.

5.1 TRAINING

- Read the instructions carefully. Be familiar with the controls and the proper use of the equipment.
- Never allow children or people unfamiliar with these instructions to use the tool. Local regulations may restrict the age of the operator.
- Never use while people, especially children, or pets are nearby.
- Keep in mind that the operator or user is responsible for accidents or hazards affecting other people or their property.
- If the supply cord is damaged, it must be replaced by the manufacturer or its service agent or a similarly qualified person in order to avoid a hazard.

5.2.1 SPECIFIC SAFETY RULES

- Before use check the supply and extension cord for signs of damage or ageing. If the cord becomes damaged during use, disconnect the cord from the supply immediately.
- **DO NOT TOUCH THE CORD BEFORE DISCONNECTING THE SUPPLY.** Do not use the appliance if the cord is damaged or worn.
- Read the instruction carefully. Be familiar with the controls and proper use of the equipment.
- Keep the extension cord away from cutting elements.
- Wear protective glasses and goggles.
- Never allow children or people unfamiliar with the instructions to use the machine.
- Stop using the machine while people (especially children or pets) are nearby.
- Only use the machine in daylight or good artificial light.
- Before using the machine and after any impact, check for signs of wear or damage and repair as necessary.
- Never operate the machine with damaged guards or without the guard in place
- Keep hands and feet away from the cutting means at all times, especially when switching on the motor.
- Take care against injury from any device fitted for trimming the filament line length.
- Never fit metal cutting elements.
- Never use replacement parts or accessories not provided or recommended by the manufacturer.
- Disconnect the machine from the mains before checking, cleaning or working on the machine and when it is not in use.
- Inspect and maintain the trimmer regularly. Have the trimmer repaired only by an authorised repairer.
- Take care against injury from the blade fitted for trimming the filament line length. After extending a new cutter line, always return the trimmer to its normal operating position before switching on.
- Always ensure that ventilation openings are kept clear of debris.
- When not in use, store the trimmer out of the reach of children.
- For additional protection, the installation of a residual current device (RCD) having a rated residual operating current not exceeding 30 mA is advised.
- This appliance is not intended for use by persons (including children) with reduced physical, sensory or mental capabilities, or lack of experience and knowledge, unless they have been given supervision or instruction concerning use of the appliance by a person responsible for their safety.
- Children should be supervised to ensure that they do not play with the appliance.
- The nylon line will run on for a few seconds after the tool is switched off! Do not touch moving hazardous parts before the machine is disconnected from the mains and the moving hazardous parts have come to a complete stop.

5.2.2 SPECIFIC SAFETY RULES

- The nylon line will run on for a few seconds after the tool is switched off! Do not touch moving hazardous parts before the machine is disconnected from the mains and the moving hazardous parts have come to a complete stop.
- The type of extension cord to be used shall not be lighter than H05VVF or H05RNF.
- Always wear substantial footwear and long trousers while operating the machine.
- Always disconnect the machine from the power supply.
 - Whenever the machine is left by the user.
 - Before cleaning a blockage.
 - Before checking, cleaning or working on the machine.
 - After striking a foreign object, inspect the machine for damage.
- If the machine starts to vibrate abnormally, immediately check it.
- Never operate the machine with defective guards or shields, or without safety devices, or if the cord is damaged or worn.
- Do not connect a damaged cord to the supply or touch a damaged cord before it is disconnected from the supply, as damaged cords can lead to contact with live parts.
- Disconnect the supply immediately in the event of any accident or breakdown.
- Connect the machine only to a supply circuit protected by a residual current device with a tripping current of not more than 30 mA.
- Avoid using the machine in bad weather conditions, especially when there is a risk of lightning.



RESIDUAL RISKS

Even when the tool is used as prescribed, it is not possible to eliminate all residual risk factors.

The following hazards may arise in connection with the tool's construction and design:

- 1) Damage to lungs if an effective dust mask is not worn.
- 2) Damage to hearing if effective hearing protection is not worn.

Health defects resulting from vibration emissions if the power tool is being used over a longer period of time or not adequately managed and properly maintained.



WARNING! This machine produces an electromagnetic field during operation. This field may under some circumstances interfere with active or passive medical implants.

To reduce the risk of serious or fatal injury, we recommend that persons with medical implants consult their physician and the medical implant manufacturer before operating this machine.

6. ASSEMBLY

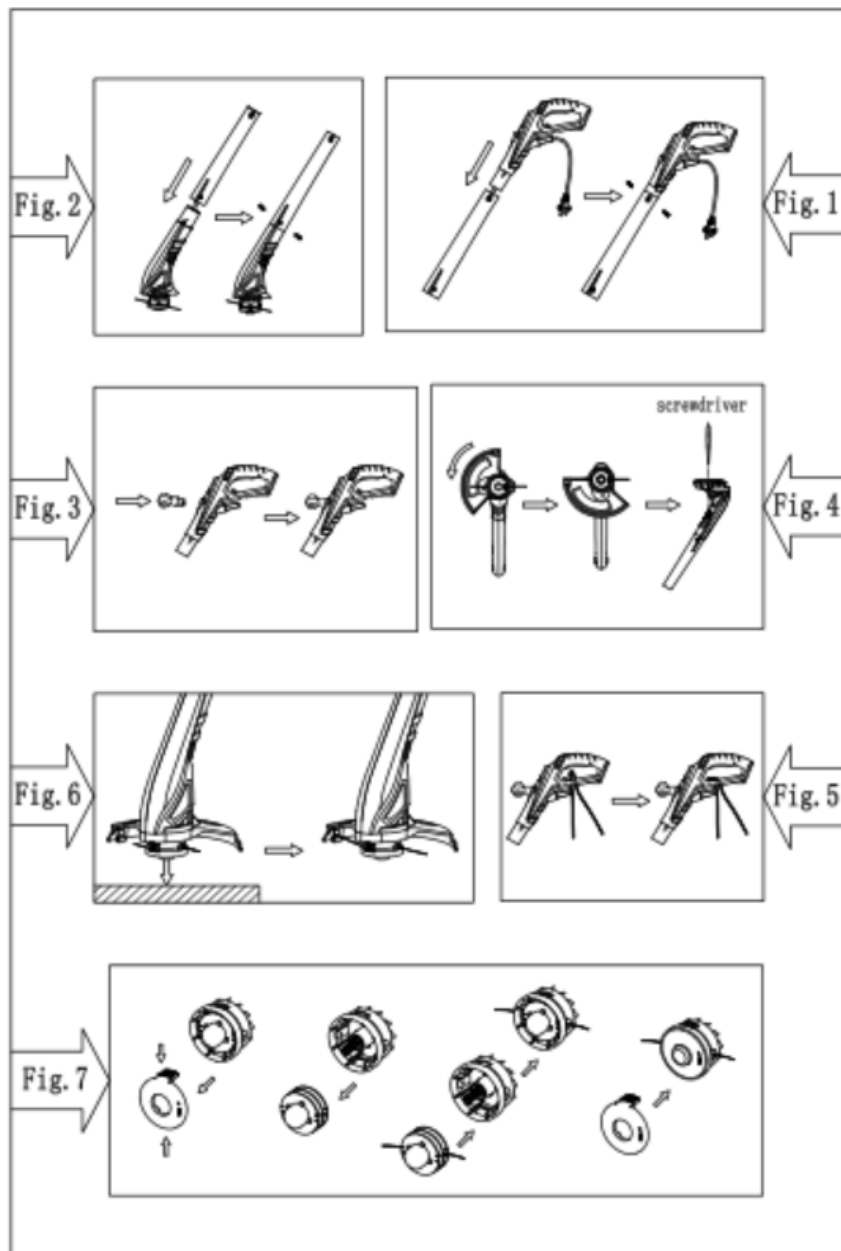

6. ASSEMBLY

Assemble the protective cover (see Figure 4)

- Hold the machine shelf, fitting the protective cover on the machine shelf.
- Align the protective cover and the machine shelf together with the screw.

Assemble main handle and middle tube (see Figure 1)

- Insert two parts together, fix two parts by the screw.

Assemble motor housing and middle tube (see Figure 2)

- Insert two parts together, fix two parts by the screw.

Assemble auxiliary handle (see Figure 3)

Connect the power plug and extension cable (see Figure 5)

7. OPERATION

7.1 SWITCH ON AND OFF

- ON: Press switch trigger (4) on the handle.
- OFF: Release the switch trigger (4) on the handle.



WARNING! Cutting elements continue to rotate for a moment after the motor is switched off.



WARNING! Always switch off machine before putting it down.

7.2 CUTTING (TRIMMING)

Hold the trimmer in front of the body at an inclined angle and guide it in a semicircular motion around the standing position.

Good cutting performance up to a grass height of 15cm. Cut down higher grass in stages.



CAUTION: Don't bring the top of the wire spool housing into contact with the ground when the machine is running.

If poor cutting performance occurs. (see figure 6)

- As the machine is running, tap the top of the wire spool on a firm surface.
- The blade inside of the protective cover will cut the nylon thread to the correct length.

If the tool is vibrating.

- Clean the tool; remove grass in between the reel fixture and the cover.

Replace the nylon line spool (see figure 7)

- Remove the spool assembly from the trimmer. To do so, hold the outer ribbed part of the assembly with one hand, while pushing down and turning the spool head with the other to unlock it. The spool carrier and spool will now disassemble easily.

Note: There is a spring inside the head that could easily be lost. Ensure that it is put in a safe place.

Insert the line through the eyelet in the spool carrier and slide the spool into it.

Making sure to insert the spring, assemble the spool and spool carrier back onto the trimmer. To do so, push the spool cover until it locks.

To test if the line is advancing properly, push the button with your thumbs while pulling the wire with your fingers. The line should advance freely.

Note: use only the manufacturer's recommended replacement spool.

8. MAINTENANCE AND STORAGE

- Keep all nuts, bolts and screws tight to be sure the equipment is in safe working condition.
- Allow the engine to cool before storing in any enclosure.
- To reduce the fire hazard, keep the engine storage area free of grass, leaves or excessive grease.
- Replace worn or damaged parts.
- Use only manufacturer-recommended replacement parts and accessories.
- Never clean or spray a machine with water. Clean the motor housing only with a moist cloth and never use detergents or solvents! These could ruin the plastic parts of the machine. Finally, dry the motor housing carefully.
- Store the machine with the supplied protection cover.
- Don't operate the tool before it is assembled completely.
- The user must not personally disassemble the protective guard when cleaning the tool. It should be sent to the
- Maintenance Station for cleaning work.

9. ENVIRONMENT



Electrical and electronic equipment must not be disposed of with household waste. In accordance with the European standard 2012/19/EU for the disposal of electrical equipment (WEEE), it must be taken to the local waste collection plant for recycling.

10. TECHNICAL DATA

Model	DT2100
Voltage / Frequency	230 V~, 50 Hz
Input Power	250W
No Load Speed	12.500 min-1
Line size Ø	Ø 1,2 mm x 6 m
Net Weight	1,3 kg



Be sure to wear safety goggles, dust masks and ear protection during use!

11. NOISE AND VIBRATION

Noise emission values measured according to relevant standard. (K=3)

Acoustic pressure level LpA	71,72 dB(A)
Acoustic power level LwA	91,0 dB(A)
Uncertainty K	K = 3 m/s ²
Guaranteed sound power level (in accordance with 2000/14/EC)	96,0 dB(A)
aw (vibración, in accordance with EN 28662-1)	2.835m/s ²
Uncertainty K	K = 1,5 m/s ²

11.1 NOISE AND VIBRATION INFORMATION

The vibration emission level given in this information sheet has been measured in accordance with a standardised test and may be used to compare one tool with another.

The given vibration emission level may be used for the initial estimation of the real exposure.

The vibration emission level will vary because of the ways in which a power tool can be used and may increase above the level given in this information sheet



ATTENTION! Wear hearing protection when the sound pressure is over 85 dB(A).

WOLFPACK

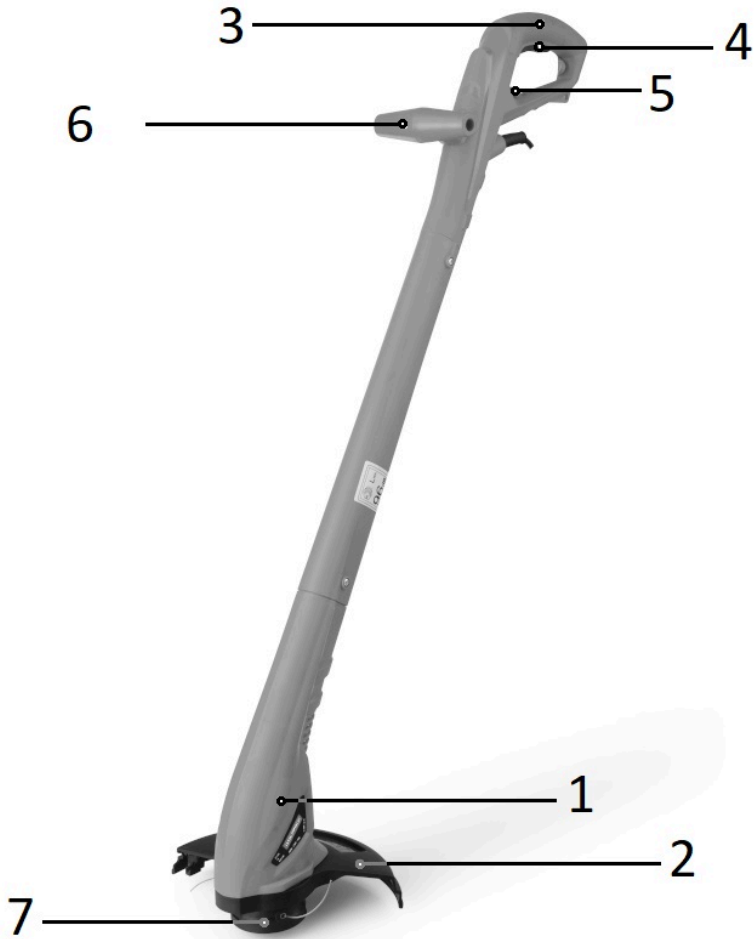

1. APPLICAZIONE

L'apparecchio ha la funzione di decespugliatore. Questo decespugliatore è stato progettato per tagliare l'erba e altra vegetazione simile e per rifinire le bordure in aree private e giardini ricreativi.



AVVERTENZA! Prima di utilizzare l'apparecchio, leggere attentamente il presente manuale e le istruzioni generali di sicurezza, per la propria sicurezza. L'elettro utensile deve essere consegnato solo insieme a queste istruzioni.

2. DESCRIZIONE

1. Testa del motore
2. Copertura protettiva
3. Impugnatura principale
4. Interruttore a grilletto
5. Portacavi
6. Impugnatura ausiliaria
7. Set di bobine

3. ELENCO DEL CONTENUTO DELLA CONFEZIONE

- 1x Tagliaerba
- 1x Impugnatura ausiliaria
- 4x Vite ST4 x 14
- 1x Coperchio di protezione + Vite ST4 x 14
- 1x Manuale di istruzioni

- Rimuovere tutti i materiali di imballaggio.
- Rimuovere l'imballaggio rimanente e i foglietti illustrativi (se inclusi).
- Verificare che il contenuto della confezione sia completo.
- Controllare che l'apparecchio, il cavo di alimentazione, la spina e tutti gli accessori non presentino danni dovuti al trasporto.
- Se possibile, conservare il materiale di imballaggio fino al termine del periodo di garanzia. Smaltirlo poi nel sistema di smaltimento dei rifiuti locale.



AVVERTENZA: I materiali da imballaggio non sono giocattoli! I bambini non devono giocare con i sacchetti di plastica! Pericolo di soffocamento!



In caso di parti mancanti o danneggiate, contattare il rivenditore.

4. SIMBOLI

Nel presente manuale e/o sulla macchina vengono utilizzati i seguenti simboli:

	Leggere il manuale prima dell'uso.		AVVERTENZA!
	In conformità ai requisiti essenziali della direttiva europea		Classe II
	Indossare una protezione per gli occhi.		Non esporre alla pioggia
	Indossare una maschera in caso di polvere		Scollegare la spina di rete se il cavo è danneggiato o impigliato
	Indossare una protezione contro il rumore		Tenere lontani gli astanti

5. AVVERTENZE GENERALI SULLA SICUREZZA DEGLI ELETTROUTENSILI

Leggere tutte le avvertenze e le istruzioni di sicurezza. La mancata osservanza delle avvertenze e delle istruzioni può provocare scosse elettriche, incendi e/o gravi lesioni.

Conservare le avvertenze e le istruzioni per la sicurezza per riferimenti futuri. Il termine "elettroutensile" nelle avvertenze si riferisce all'elettroutensile alimentato a corrente (a filo) o a batteria

5.1. FORMAZIONE

- Leggere attentamente le istruzioni. Acquisire familiarità con i comandi e con le modalità per il corretto utilizzo dell'apparecchiatura.
- Non permettere mai ai bambini o a persone che non conoscono queste istruzioni di utilizzare l'utensile. Le normative locali possono limitare l'età dell'operatore.
- Non utilizzare mai nelle vicinanze di persone, soprattutto bambini, o animali domestici.
- Tenere presente che l'operatore o l'utente è responsabile degli incidenti o dei pericoli che colpiscono altre persone o le loro proprietà.
- Se il cavo di alimentazione è danneggiato, deve essere sostituito dal produttore, dal suo tecnico dell'assistenza o da persone altrettanto qualificate, al fine di evitare pericoli.

5.2.1 REGOLE DI SICUREZZA SPECIFICHE

- Prima dell'uso, verificare che l'alimentazione e la prolunga non presentino segni di danneggiamento o usura. Se il cavo si danneggia durante l'uso, scollegarlo immediatamente dall'alimentazione.
- **NON TOCCARE IL CAVO PRIMA DI SCOLLEGARE L'ALIMENTAZIONE.** Non utilizzare l'apparecchio se il cavo è danneggiato o usurato.
- Leggere attentamente le istruzioni. Acquisire familiarità con i comandi e con le modalità per il corretto utilizzo dell'apparecchiatura.
- Tenere la prolunga lontana dagli elementi di taglio.
- Indossare occhiali e protezioni.
- Non permettere mai ai bambini o a persone che non conoscono queste istruzioni di utilizzare la macchina.
- Non usare la macchina quando ci sono persone (soprattutto bambini o animali domestici) nelle vicinanze.
- Utilizzare la macchina solo alla luce del giorno o con una buona illuminazione artificiale.
- Prima di utilizzare la macchina e dopo ogni impatto, verificare la presenza di segni di usura o danni e ripararli se necessario.
- Non utilizzare mai la macchina con protezioni danneggiate o senza la protezione in posizione
- Tenere sempre mani e piedi lontani dai mezzi di taglio, soprattutto quando si accende il motore.
- Prestare attenzione alle lesioni provocate da qualsiasi dispositivo installato per tagliare la lunghezza del filo di filamento.
- Non montare mai elementi di taglio in metallo;
- Non utilizzare mai parti di ricambio o accessori non forniti o raccomandati dal produttore.
- Scollegare la macchina dalla rete elettrica prima di controllare, pulire o intervenire sulla macchina e quando non è in uso.
- Ispezionare e sottoporre il decespugliatore a regolare manutenzione. Far riparare il decespugliatore solo da un tecnico autorizzato.
- Fare attenzione a non ferirsi con la lama montata per tagliare il filo del filamento. Dopo aver steso un nuovo filo di taglio, riportare sempre il decespugliatore nella sua posizione di funzionamento normale prima di accenderlo.
- Assicurarsi che le aperture di ventilazione siano sempre libere da detriti.
- Quando non viene utilizzato, riporre il decespugliatore fuori dalla portata dei bambini.
- Per una maggiore protezione, è consigliabile l'installazione di un interruttore differenziale (RCD) con una corrente residua nominale di funzionamento non superiore a 30 mA
- Questo apparecchio non è destinato all'uso da parte di persone (compresi i bambini) con ridotte capacità fisiche, sensoriali o mentali, o con mancanza di esperienza e conoscenza, a meno che non abbiano ricevuto supervisione o istruzioni sull'uso dell'apparecchio da parte di una persona responsabile della loro sicurezza.
- I bambini devono essere sorvegliati per evitare che giochino con l'apparecchio.

5.2.2 REGOLE DI SICUREZZA SPECIFICHE

- EIlI filo di nylon rimane acceso per alcuni secondi dopo lo spegnimento dell'utensile! Non toccare le parti pericolose in movimento prima che la macchina sia scollegata dalla rete elettrica e che le parti pericolose in movimento si siano completamente fermate.
- Il tipo di prolunga da utilizzare non deve essere più leggero di H05VVF o H05RNF.
- Durante l'utilizzo della macchina, indossare sempre calzature robuste e pantaloni lunghi.
- Scollegare sempre la macchina dall'alimentazione elettrica.
 - Ogni volta che la macchina viene lasciata dall'utente.
 - Prima di pulire un'ostruzione.
 - Prima di controllare, pulire o intervenire sulla macchina.
 - Dopo aver urtato un oggetto estraneo, ispezionare la macchina per verificare che non vi siano danni.
- Se la macchina inizia a vibrare in modo anomalo, controllarla immediatamente.
- Non utilizzare mai la macchina con protezioni o schermi difettosi, o senza dispositivi di sicurezza, o se il cavo è danneggiato o usurato.
- Non collegare all'alimentazione un cavo danneggiato o toccare un cavo danneggiato prima che sia scollegato dall'alimentazione, poiché i cavi danneggiati possono entrare in contatto con parti sotto tensione.
- Scollegare immediatamente l'alimentazione in caso di incidente o guasto.
- Collegare la macchina solo a un circuito di alimentazione protetto da un interruttore differenziale con una corrente di intervento non superiore a 30 mA.
- Evitare di utilizzare la macchina in condizioni meteorologiche avverse, soprattutto in caso di rischio di fulmini



RISCHI RESIDUI

Anche quando l'utensile viene utilizzato come prescritto, non è possibile eliminare tutti i fattori di rischio residui.

La costruzione e la progettazione dell'utensile possono comportare i seguenti pericoli:

- 1) DañosDanni ai polmoni se non si indossa una maschera antipolvere efficace.
- 2) Danni all'udito se non si indossano protezioni acustiche efficaci.

Difetti di salute derivanti dalle emissioni di vibrazioni se l'eletttroutensile viene utilizzato per un periodo di tempo prolungato o se non viene gestito in modo adeguato e sottoposto a una corretta manutenzione.



AVVERTENZA! Questa macchina produce un campo elettromagnetico durante il funzionamento. In alcune circostanze, questo campo può interferire con impianti medici attivi o passivi.

Per ridurre il rischio di lesioni gravi o mortali, si raccomanda alle persone con impianti medici di consultare il proprio medico e il produttore dell'impianto medico prima di utilizzare questa macchina.

6. ASSEMBLAGGIO

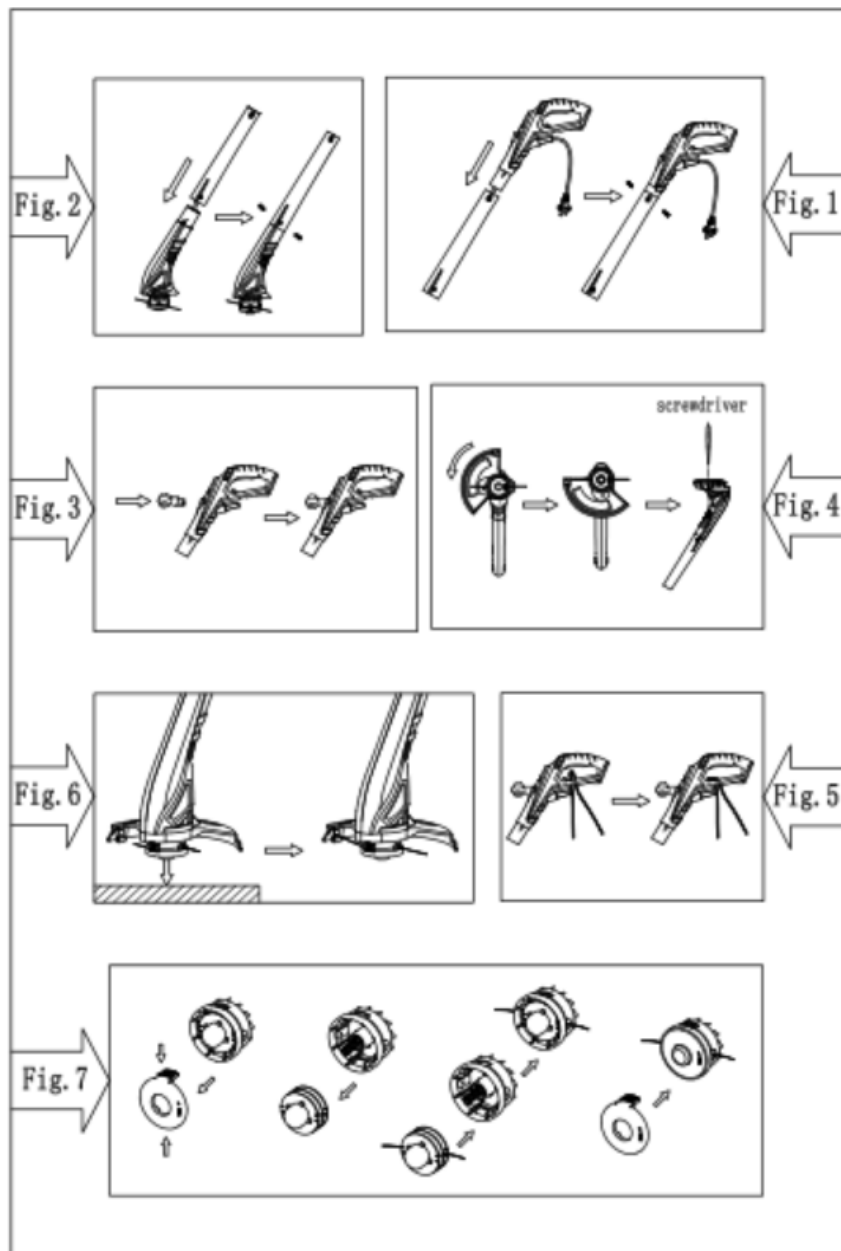

6. ASSEMBLAGGIO

Montare il coperchio di protezione (vedere Figura 4)

- Afferrare il pianale della macchina, inserendovi la copertura protettiva.
- Allineare la copertura protettiva e il pianale della macchina con la vite.

Assemblare l'impugnatura principale e il tubo centrale (vedere Figura 1)

- Inserire due parti insieme, fissare le due parti con la vite.

Assemblare l'alloggiamento del motore e il tubo centrale (vedere Figura 2)

- Inserire due parti insieme, fissare le due parti con la vite.

Assemblare la maniglia ausiliaria (vedere Figura 3)

Collegare la spina di alimentazione e il cavo di prolunga (vedere Figura 5)

7. FUNZIONAMENTO

7.1 ACCENDERE E SPEGNERE

- ACCENDERE: Premere l'interruttore a grilletto (4) sull'impugnatura.
- SPEGNERE Rilasciare l'interruttore a grilletto (4) sull'impugnatura.



AVVERTENZA! Gli elementi di taglio continuano a ruotare per un momento dopo lo spegnimento del motore.



AVVERTENZA! Spegner sempre la macchina prima di riparla.

7.2 TAGLIO (DECESPUGLIATURA)

Tenere il decespugliatore in posizione inclinata davanti a sé e guidarlo con un movimento semicircolare attorno al corpo in posizione eretta.

Buone prestazioni di taglio fino a un'altezza dell'erba di 15 cm. Tagliare l'erba più alta per gradi.



ATTENZIONE: Non portare la parte superiore dell'alloggiamento del rocchetto del filo a contatto con il suolo quando la macchina è in funzione

Se le prestazioni di taglio sono scarse. (vedere la Figura 6)

- Mentre la macchina è in funzione, battere la parte superiore del rocchetto di filo su una superficie solida.
- La lama all'interno del coperchio protettivo taglierà il filo di nylon alla lunghezza corretta.

Se l'utensile vibra.

- Pulire l'utensile; rimuovere l'erba tra il dispositivo di fissaggio dell'aspo e il coperchio.

Sostituire il rocchetto di nylon (vedere Figura 7)

- Rimuovere il gruppo bobina dal decespugliatore. A tal fine, tenere la parte esterna scanalata del gruppo con una mano, mentre con l'altra si spinge verso il basso e si ruota la testa del cursore per sbloccarla. A questo punto, il portabobina e il rocchetto si smontano facilmente.

Nota: All'interno della testina è presente una molla che potrebbe facilmente andare persa. Assicurarsi che sia riposta in un luogo sicuro.

- Inserire il filo attraverso l'occhiello del portabobina e far scorrere la bobina al suo interno.
- Assicurandosi di inserire la molla, assemblare nuovamente il rocchetto e il portarotolo sul decespugliatore. A tal fine, spingere il coperchio del cursore finché non si blocca.
- Per verificare se la linea avanza correttamente, premere il pulsante con i pollici e tirare il filo con le dita. La linea deve avanzare liberamente.

Nota: utilizzare solo la bobina di ricambio raccomandata dal produttore

8. MANUTENZIONE E STOCCAGGIO

- Mantenere tutti i dadi, i bulloni e le viti serrati per garantire che l'apparecchiatura sia in condizioni di lavoro sicure.
- Lasciare che il motore si raffreddi prima di riporlo al chiuso.
- Per ridurre il rischio di incendio, mantenere l'area di stoccaggio del motore libera da erba, foglie o grasso eccessivo.
- Sostituire le parti usurate o danneggiate.
- Utilizzare esclusivamente parti di ricambio e accessori raccomandati dal produttore.
- Non pulire o spruzzare mai la macchina con acqua. Pulire l'alloggiamento del motore solo con un panno umido e non utilizzare mai detersivi o solventi! Questi potrebbero rovinare le parti in plastica della macchina. Infine, asciugare accuratamente l'alloggiamento del motore.
- Conservare la macchina con il coperchio di protezione in dotazione.
- Non utilizzare l'utensile prima che sia stato completamente assemblato.
- L'utente non deve smontare personalmente la protezione durante la pulizia dell'utensile. Dovrebbe essere inviato alla
- Stazione di manutenzione per lavori di pulizia.

9. AMBIENTE



Le apparecchiature elettriche ed elettroniche non devono essere smaltite insieme ai rifiuti domestici. In conformità con la norma europea 2012/19/UE per lo smaltimento delle apparecchiature elettriche (RAEE), devono essere portate presso l'impianto di raccolta rifiuti locale per il riciclaggio.

10. DATI TECNICI

Modelo	DT2100
Tensione/Frequenza	230 V~, 50 Hz
Potenza in ingresso	250W
Velocità a vuoto	12.500 min-1
Dimensione della linea Ø	Ø 1,2 mm x 6 m
Peso netto	1,3 kg



Assicurarsi di indossare occhiali di sicurezza, maschera antipolvere e protezioni per l'udito durante l'uso!

11. RUMOROSITÀ E VIBRAZIONI

Valori di emissione acustica misurati in base alla norma pertinente. (K=3)

Livello di pressione acustica LpA	71,72 dB(A)
Livello di potenza acustica LwA	91,0 dB(A)
Incertezza K	K = 3 m/s ²
Livello di potenza sonora garantito (in conformità alla direttiva 2000/14/CE)	96,0 dB(A)
aw (vibración, din conformità alla EN 28662-1)	2.835m/s ²
Incertezza K	K = 1,5 m/s ²

11.1 INFORMAZIONI SUL RUMORE E SULLE VIBRAZIONI

Il livello di emissione delle vibrazioni indicato in questa scheda informativa è stato misurato in conformità a un test standardizzato e può essere utilizzato per confrontare un utensile con un altro.

Il livello di emissione di vibrazioni indicato può essere utilizzato per la stima iniziale dell'esposizione reale.

Il livello di emissione delle vibrazioni varia a causa delle modalità di utilizzo dell'elettro utensile e può aumentare oltre il livello indicato in questa scheda informativa



¡ADVERTENCIA! Utilice auriculares protectores cuando la presión del sonido sea superior a 85 dB (A).

WOLFPACK

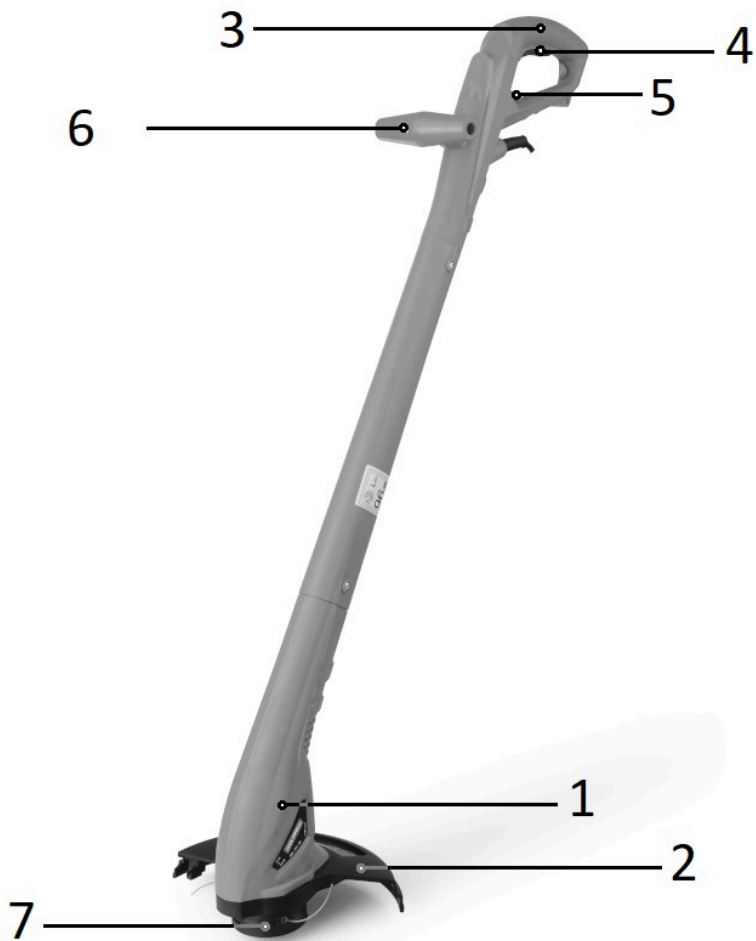

1. APPLICATION

L'appareil est doté d'une fonction tondeuse à gazon. Ce coupe-gazon est conçu pour couper l'herbe et les autres végétaux mous et pour tailler les bordures de gazon dans les jardins privés et les jardins d'agrément.



AVERTISSEMENT ! Pour votre propre sécurité, lisez attentivement ce manuel et les instructions générales de sécurité avant d'utiliser l'appareil. Votre outil électrique ne doit être transmis qu'accompagné de ces instructions.

2. DESCRIPTION

1. Tête de moteur
2. Capot de protection
3. Poignée principale
4. Déclencheur d'interrupteur
5. Support de câble
6. Poignée auxiliaire
7. Ensemble de bobines

3. LISTE DE COLISAGE

- 1x Coupe-gazon
- 1x Poignée auxiliaire
- 4x Vis ST4 x 14
- 1x Couvercle de protection + Vis ST4 x 14
- 1x Manuel d'instruction

- Retirer tous les matériaux d'emballage.
- Retirer le reste de l'emballage et les notices (le cas échéant).
- Vérifier que le contenu de l'emballage est complet.
- Vérifier que l'appareil, le câble d'alimentation, la fiche d'alimentation et tous les accessoires n'ont pas été endommagés pendant le transport.
- Dans la mesure du possible, conserver les matériaux d'emballage jusqu'à la fin de la période de garantie. Ensuite, les jeter dans le système local d'élimination des déchets.













ATTENTION : Les matériaux d'emballage ne sont pas des jouets ! Les enfants ne doivent pas jouer avec des sacs en plastique ! Risque d'asphyxie !



Si des pièces manquent ou sont endommagées, veuillez contacter votre revendeur.

4. SYMBOLES

Les symboles suivants sont utilisés dans ce manuel et/ou sur la machine :

	ADVERTENCIA - Para reducir el riesgo de lesiones, el usuario debe leer atentamente las instrucciones		AVERTISSEMENT!!
	De conformidad con las normas esenciales de seguridad aplicables de las directivas europeas		Classe II
	Use protección ocular		Ne pas exposer à la pluie
	Use protección respiratoria		Débrancher la fiche secteur si le câble est endommagé ou emmêlé
	Use protección auditiva		Tenir les passants à l'écart

5. AVERTISSEMENTS GÉNÉRAUX DE SÉCURITÉ POUR LES OUTILS ÉLECTRIQUES

Lire tous les avertissements et instructions de sécurité. Le non-respect des avertissements et des instructions peut entraîner une électrocution, un incendie et/ou des blessures graves.

Conserver les avertissements et les instructions de sécurité pour pouvoir s'y référer ultérieurement. Le terme « outil électrique » utilisé dans les avertissements de sécurité fait référence à l'outil électrique fonctionnant sur secteur (avec fil) ou sur batterie (sans fil).

5.1 FORMATION

- Lire attentivement les instructions. Veuillez vous familiariser avec les commandes et l'utilisation correcte de l'appareil.
- Ne jamais laisser des enfants ou des personnes ne connaissant pas ces instructions utiliser l'outil. Les réglementations locales peuvent limiter l'âge de l'opérateur.
- Ne jamais utiliser l'appareil lorsque des personnes, en particulier des enfants, ou des animaux domestiques se trouvent à proximité.
- Ne pas oublier que l'opérateur ou l'utilisateur est responsable des accidents ou des dangers affectant d'autres personnes ou leurs biens.
- Si le câble d'alimentation est endommagé, il doit être remplacé par le fabricant, son agent de service ou une personne de qualification similaire afin d'éviter tout danger.

5.2.1 RÈGLES DE SÉCURITÉ SPÉCIFIQUES

- Avant l'utilisation, vérifier que l'alimentation et la rallonge ne présentent pas de signes d'endommagement ou de vieillissement. Si le câble est endommagé pendant l'utilisation, le débrancher immédiatement.
- **NE PAS TOUCHER LE CÂBLE AVANT D'AVOIR DÉBRANCHÉ L'ALIMENTATION.** Ne pas utiliser l'appareil si le câble est endommagé ou usé.
- Lire attentivement les instructions. Veuillez vous familiariser avec les commandes et l'utilisation correcte de l'appareil.
- Tenir la rallonge à l'écart des éléments de coupe.
- Porter des lunettes de protection.
- Ne jamais laisser des enfants ou des personnes ne connaissant pas les instructions utiliser la machine.
- Cesser d'utiliser l'appareil lorsque des personnes (en particulier des enfants ou des animaux domestiques) se trouvent à proximité.
- N'utiliser l'appareil qu'à la lumière du jour ou sous un bon éclairage artificiel.
- Avant d'utiliser la machine et après tout choc, vérifier qu'il n'y a pas de signes d'usure ou de dommages et les réparer si nécessaire.
- Ne jamais utiliser la machine si les protections sont endommagées ou si elles ne sont pas en place
- Tenir les mains et les pieds éloignés du dispositif de coupe à tout moment, en particulier lors de la mise en marche du moteur.
- Veillez à ne pas vous blesser avec un dispositif permettant de couper la longueur du filament.
- Ne jamais monter d'éléments de coupe en métal.
- Ne jamais utiliser de pièces de rechange ou d'accessoires non fournis ou recommandés par le fabricant.
- Débrancher l'appareil avant de le vérifier, de le nettoyer ou de travailler dessus, et lorsqu'il n'est pas utilisé.
- Inspecter et entretenir régulièrement le coupe-bordure. Ne faire réparer le coupe-bordure que par un réparateur agréé.
- Veillez à ne pas vous blesser avec la lame utilisée pour couper la longueur du filament. Après avoir déployé un nouveau fil de coupe, toujours ramener le coupe-bordure dans sa position de fonctionnement normale avant de le mettre en marche.
- Veillez toujours à ce que les ouvertures de ventilation soient exemptes de débris.
- Lorsqu'il n'est pas utilisé, le coupe-bordure doit être rangé hors de portée des enfants.
- Pour une protection supplémentaire, il est conseillé d'installer un disjoncteur différentiel à courant résiduel (DDR) dont le courant de fonctionnement résiduel nominal ne dépasse pas 30 mA
- Cet appareil n'est pas destiné à être utilisé par des personnes (y compris des enfants) dont les capacités physiques, sensorielles ou mentales sont réduites, ou qui manquent d'expérience et de connaissances, à moins qu'elles n'aient pu bénéficier d'une surveillance ou d'instructions concernant l'utilisation de l'appareil de la part d'une personne responsable de leur sécurité.

5.2.2 RÈGLES DE SÉCURITÉ SPÉCIFIQUES

- Les enfants doivent être surveillés afin de s'assurer qu'ils ne jouent pas avec l'appareil.
- La ligne en nylon fonctionne pendant quelques secondes après l'arrêt de l'outil ! Ne pas toucher les pièces dangereuses en mouvement avant que la machine ne soit déconnectée du réseau et que les pièces dangereuses en mouvement ne soient complètement arrêtées.
- Le type de rallonge à utiliser ne doit pas être plus léger que H05VVF ou H05RNF.
- Toujours porter des chaussures solides et des pantalons longs lors de l'utilisation de la machine.
- Toujours débrancher la machine de l'alimentation électrique.
 - Chaque fois que la machine est laissée par l'utilisateur.
 - Avant de nettoyer une obstruction.
 - Avant de vérifier, de nettoyer ou de travailler sur la machine.
 - Après avoir heurté un corps étranger, vérifier que la machine n'est pas endommagée.
 - Si la machine commence à vibrer de manière anormale, la faire vérifier immédiatement.
- Ne jamais utiliser la machine si les protections ou les écrans sont défectueux, si les dispositifs de sécurité sont absents ou si le câble est endommagé ou usé.
- Ne pas connecter un câble endommagé à l'alimentation ou toucher un câble endommagé avant qu'il ne soit déconnecté de l'alimentation, car les câbles endommagés peuvent entraîner un contact avec des pièces sous tension.
- Débrancher immédiatement l'alimentation en cas d'accident ou de panne.
- Ne brancher la machine qu'à un circuit d'alimentation protégé par un disjoncteur différentiel dont le courant de déclenchement ne dépasse pas 30 mA.
- Éviter d'utiliser la machine dans des conditions météorologiques défavorables, en particulier lorsqu'il y a un risque de foudre.



RISQUES RESIDUELS

Même lorsque l'outil est utilisé comme prescrit, il n'est pas possible d'éliminer tous les facteurs de risque résiduels.

Les risques suivants peuvent être liés à la construction et à la conception de l'outil :

- 1) Dommages aux poumons en cas de non-port d'un masque anti-poussière efficace.
- 2) Dommages à l'ouïe en l'absence d'une protection auditive efficace.

Problèmes de santé résultant des émissions de vibrations si l'outil électrique est utilisé pendant une période prolongée ou s'il n'est pas géré de manière adéquate et entretenu correctement.



AVERTISSEMENT ! Cette machine produit un champ électromagnétique pendant son fonctionnement. Ce champ peut, dans certaines circonstances, interférer avec des implants médicaux actifs ou passifs.

Pour réduire le risque de blessures graves ou mortelles, nous recommandons aux personnes portant des implants médicaux de consulter leur médecin et le fabricant de l'implant médical avant d'utiliser cette machine.

6. ASSEMBLAGE

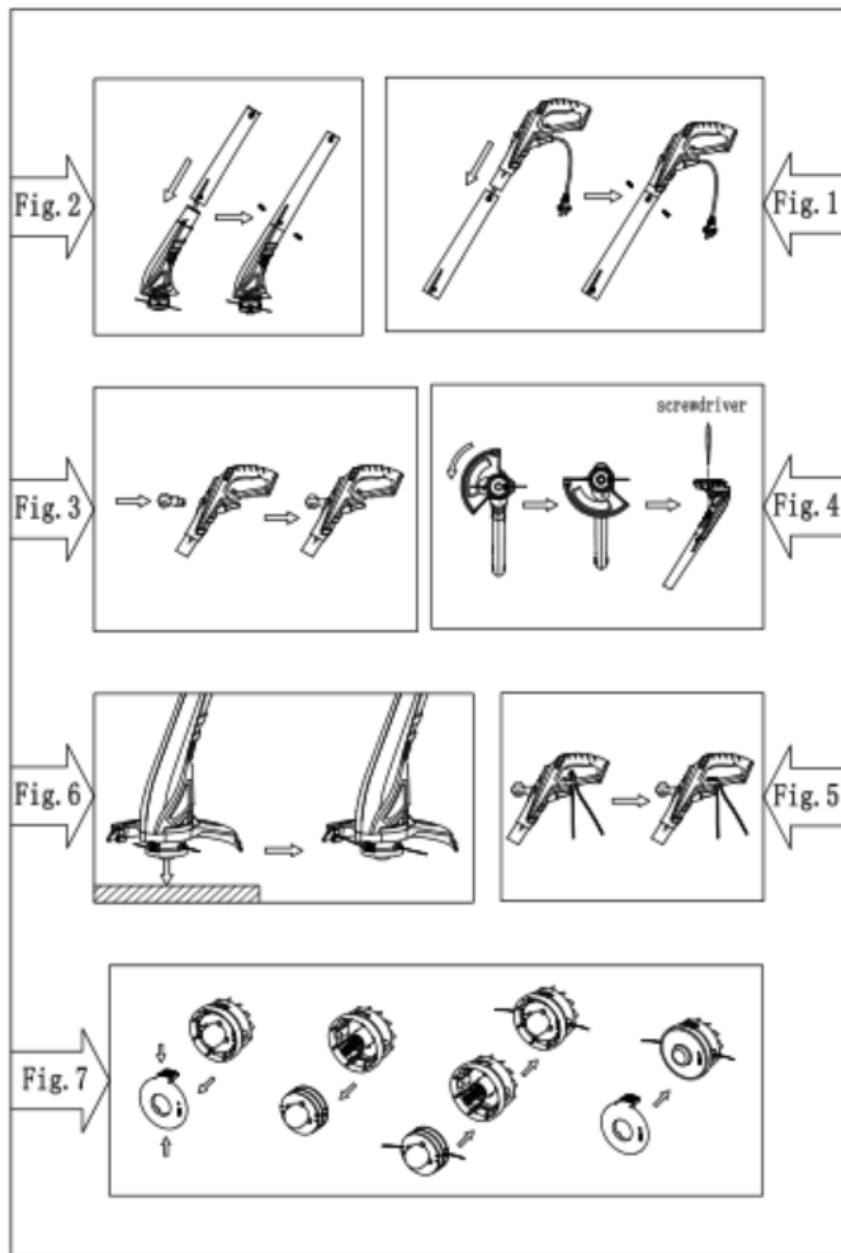

6. ASSEMBLAGE

Montieren Assembler le couvercle de protection (voir figure 4)

- Tenir le plateau de la machine, en plaçant le couvercle de protection sur le plateau de la machine.
- Aligner le couvercle de protection et le plateau de la machine avec la vis.

Assembler la poignée principale et le tube central (voir figure 1)

- Insérer les deux parties ensemble, fixer les deux parties à l'aide de la vis.

Assembler le boîtier du moteur et le tube central (voir figure 2)

- Insérer les deux parties ensemble, fixer les deux parties à l'aide de la vis.

Assembler la poignée auxiliaire (voir figure 3)

Brancher la fiche d'alimentation et le câble d'extension (voir figure 5)

7. UTILISATION

7.1 MISE EN MARCHE ET ARRÊT

- MARCHE: Appuyez sur l'interrupteur à gâchette (4) sur la poignée.
- ARRÊT : Relâchez la gâchette (4) sur la poignée.



AVERTISSEMENT ! Les éléments de coupe continuent de tourner pendant un moment après l'arrêt du moteur.



AVERTISSEMENT ! Toujours éteindre la machine avant de la déposer.

7.2 COUPE (ELAGAGE)

Tenir le coupe-bordure devant le corps à un angle incliné et le guider dans un mouvement semi-circulaire autour de la position debout.

Bonne performance de coupe jusqu'à une hauteur d'herbe de 15 cm. Couper l'herbe haute par étapes.



ATTENTION : Ne pas mettre le haut du boîtier de la bobine de fil en contact avec le sol lorsque la machine est en marche.

En cas de mauvaise performance de coupe. (Voir figure 6).

- Lorsque la machine est en marche, cogner le haut de la bobine de fil sur une surface ferme.
- La lame située à l'intérieur du couvercle de protection coupe le fil de nylon à la bonne longueur

Si l'outil vibre.

- Nettoyer l'outil : enlever l'herbe qui se trouve entre la fixation de l'enrouleur et le couvercle.

Remplacer la bobine de fil de nylon (voir figure 7)

- Retirer l'ensemble de la bobine du coupe-bordure. Pour ce faire, tenir la partie extérieure nervurée de l'assemblage d'une main, tout en poussant vers le bas et en tournant la tête de la bobine de l'autre pour la déverrouiller. Le porte-bobine et la bobine se démontent facilement.

Remarque : Il y a un ressort à l'intérieur de la tête qui peut facilement être perdu. Veillez à ce qu'il soit placé en lieu sûr.

- Insérer le fil dans l'œillet du porte-bobine et faire glisser la bobine dans celui-ci.
- En veillant à insérer le ressort, remonter la bobine et le porte-bobine sur le coupe-bordure. Pour ce faire, pousser le couvercle de la bobine jusqu'à ce qu'il se verrouille.
- Pour vérifier si la ligne avance correctement, appuyer sur le bouton avec vos pouces tout en tirant sur le fil avec les doigts. La ligne doit avancer librement.

Remarque : n'utiliser que la bobine de remplacement recommandée par le fabricant

8. ENTRETIEN ET STOCKAGE

- Veillez à ce que tous les écrous, boulons et vis soient bien serrés afin de garantir le fonctionnement de l'équipement en toute sécurité.
- Laisser le moteur refroidir avant de le ranger dans une enceinte.
- Pour réduire les risques d'incendie, garder la zone de stockage du moteur exempte d'herbe, de feuilles ou de graisse excessive.
- Remplacer les pièces usées ou endommagées.
- N'utiliser que les pièces de rechange et les accessoires recommandés par le fabricant.
- Ne jamais nettoyer ou pulvériser une machine avec de l'eau. Nettoyer le boîtier du moteur uniquement avec un chiffon humide et ne jamais utiliser de détergents ou de solvants ! Ceux-ci pourraient endommager les pièces en plastique de la machine. Enfin, sécher soigneusement le carter du moteur.
- Ranger la machine avec la housse de protection fournie.
- Ne pas utiliser l'outil avant qu'il ne soit complètement assemblé.
- L'utilisateur ne doit pas démonter lui-même le dispositif de protection pour nettoyer l'outil. Il doit être envoyé à l'adresse suivante.
- Station d'entretien pour les travaux de nettoyage.

9. ENVIRONNEMENT



Les équipements électriques et électroniques ne doivent pas être jetés avec les ordures ménagères. Conformément à la norme européenne 2012/19/UE pour l'élimination des équipements électriques (DEEE), ils doivent être apportés à la déchetterie locale pour être recyclés.

10. DÉTAILS TECHNIQUES

Modèle	DT2100
Tension / Fréquence	230 V~, 50 Hz
Puissance d'entrée	250W
Vitesse à vide	12.500 min-1
Dimensions de la ligne Ø	Ø 1,2 mm x 6 m
Poids net	1,3 kg



Lors de l'utilisation de la machine, il est impératif de porter des lunettes de protection, un masque anti-poussière et une protection auditive.

11. BRUIT ET VIBRATIONS

Les valeurs d'émission sonore sont mesurées conformément à la norme en vigueur. (K=3)

Niveau de pression acoustique LpA	71,72 dB(A)
Niveau de puissance acoustique LwA	91,0 dB(A)
Incertitude K	K = 3 m/s ²
Niveau de puissance acoustique garanti (conformément à la directive 2000/14/CE)	96,0 dB(A)
aw (vibración, conformément à EN 28662-1)	2.835m/s2
Incertitude K	K = 1,5 m/s ²

11.1 INFORMATION BRUITS ET VIBRATIONS

La valeur d'émission de vibrations indiquée a été mesurée selon une procédure de contrôle normalisée et peut être utilisée pour comparer les outils électriques.

La valeur d'émission de vibrations indiquée peut également être utilisée pour donner une idée du bruit causé.

La valeur d'émission de vibrations peut diverger des valeurs indiquées en fonction de l'usage qui est fait de l'outil.



¡ADVERTENCIA! Utilice auriculares protectores cuando la presión del sonido sea superior a 85 dB (A).

WOLFPACK

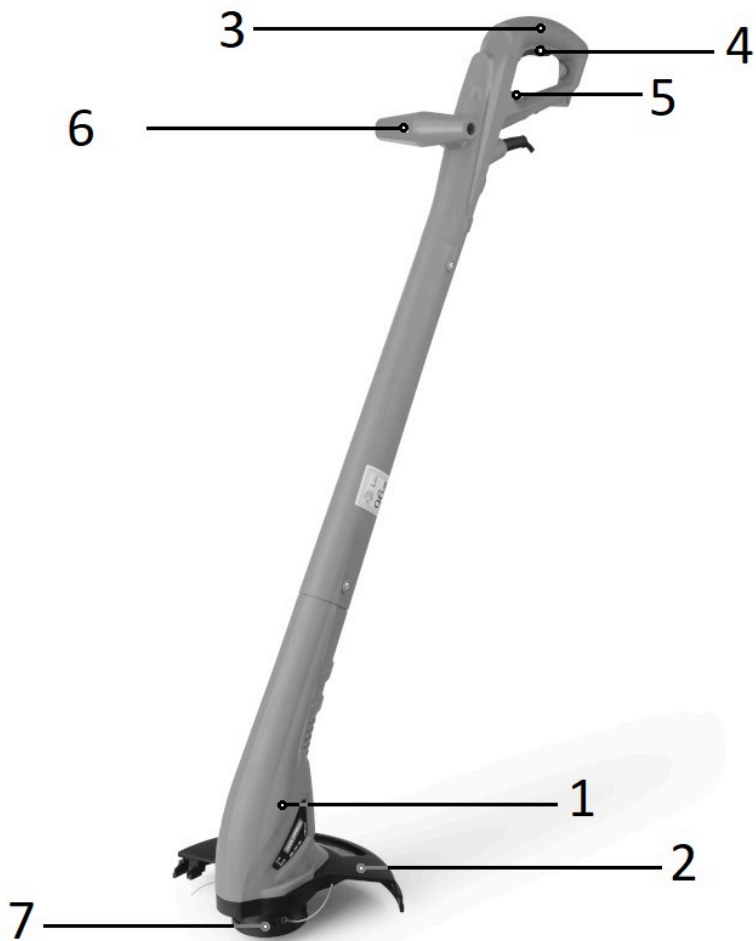

1. ANWENDUNG

Das Gerät ist mit einer Rasentrimmerfunktion ausgestattet. Dieser Rasentrimmer ist für das Schneiden von Gras und ähnlichem weichen Bewuchs sowie für das Trimmen von Rasenkanten im Privat- und Hobbygartenbereich konzipiert.



WARNHINWEIS! Lesen Sie dieses Handbuch und die allgemeinen Sicherheitshinweise zu Ihrer eigenen Sicherheit sorgfältig durch, bevor Sie das Gerät benutzen. Ihr Elektrowerkzeug sollte nur zusammen mit dieser Anleitung weitergegeben werden.

2. BESCHREIBUNG

1. Motorkopf
2. Schutzhülle
3. Hauptgriff
4. Ein-/Aus-Schalter
5. Kabelhalter
6. Zusatzgriff
7. Spulensatz

3. LIEFERUMFANG

- 1 x Rasentrimmer
 - 1 x Zusatzgriff
 - 6 x Schraube ST4 x 14
 - 1 x Schutzabdeckung + Schraube ST4 x 14
 - 1 x Gebrauchsanweisung
- Entfernen Sie alle Verpackungsmaterialien.
 - Entfernen Sie die restliche Verpackung und die Beipackzettel (falls vorhanden).
 - Überprüfen Sie, ob der Inhalt der Verpackung vollständig ist.
 - Überprüfen Sie das Gerät, das Netzkabel, den Netzstecker und alle Zubehörteile auf Transportschäden.
 - Bewahren Sie das Verpackungsmaterial nach Möglichkeit bis zum Ende der Garantiezeit auf. Entsorgen Sie es anschließend in Ihrem örtlichen Abfallentsorgungssystem.



WARNHINWEIS: Verpackungsmaterial ist kein Spielzeug! Kinder dürfen nicht mit Plastiktüten spielen! Es besteht Erstickungsgefahr!



Sollten Teile fehlen oder beschädigt sein, wenden Sie sich bitte an Ihren Händler.

4. SYMBOLE

In diesem Handbuch und/oder auf der Maschine werden die folgenden Symbole verwendet:

	Lesen Sie vor dem Gebrauch die Bedienungsanleitung.		WARNHINWEIS!
	In Übereinstimmung mit den grundlegenden Anforderungen der Europäischen Union		Werkzeug der Klasse II
	Tragen Sie Augenschutz		Nicht dem Regen aussetzen
	Tragen Sie Mundschutz		Ziehen Sie den Netzstecker, wenn das Kabel beschädigt oder verheddert ist
	Tragen Sie Lärmschutz		Unbeteiligte fernhalten

5. ALLGEMEINE SICHERHEITSHINWEISE FÜR ELEKTROWERKZEUGE

Lesen Sie alle Sicherheitshinweise und Anweisungen. Die Nichtbeachtung von Warnhinweisen und Anweisungen kann zu Stromschlag, Feuer und/oder schweren Verletzungen führen.

Bewahren Sie die Sicherheitshinweise und Anweisungen zum späteren Nachschlagen auf. Der Begriff „Elektrowerkzeug“ in den Sicherheitshinweisen bezieht sich auf Ihr netzbetriebenes (kabelgebundenes) Elektrowerkzeug oder Ihr batteriebetriebenes (schnurloses) Elektrowerkzeug.

5.1 SCHULUNG

- Lesen Sie die Anweisungen sorgfältig durch. Machen Sie sich mit den Bedienelementen und der ordnungsgemäßen Verwendung des Geräts vertraut.
- Erlauben Sie niemals Kindern oder Personen, die mit diesen Anweisungen nicht vertraut sind, das Gerät zu benutzen. Örtliche Vorschriften können das Alter des Betreibers beschränken.
- Verwenden Sie das Gerät niemals, wenn Menschen, insbesondere Kinder, oder Haustiere in der Nähe sind.
- Denken Sie daran, dass der Betreiber oder Benutzer für Unfälle oder Gefahren, die andere Personen oder deren Eigentum betreffen, verantwortlich ist.
- Wenn das Netzkabel beschädigt ist, muss es durch den Hersteller oder seinen Kundendienst oder eine ähnlich qualifizierte Person ersetzt werden, um eine Gefährdung zu vermeiden.

5.2.1 SPEZIFISCHE SICHERHEITSGESAMTREGELN

- Überprüfen Sie vor dem Gebrauch das Netz- und Verlängerungskabel auf Anzeichen von Beschädigung oder Alterung. Wenn das Kabel während des Gebrauchs beschädigt wird, trennen Sie es sofort von der Stromversorgung.
- **BERÜHREN SIE DAS KABEL NICHT, BEVOR SIE DIE STROMVERSORGUNG UNTERBROCHEN HABEN.** Verwenden Sie das Gerät nicht, wenn das Kabel beschädigt oder abgenutzt ist.
- Lesen Sie die Anleitung sorgfältig durch. Machen Sie sich mit den Bedienelementen und der ordnungsgemäßen Verwendung des Geräts vertraut.
- Halten Sie das Verlängerungskabel von Schneidelementen fern.
- Tragen Sie eine Schutzbrille und einen Schutzhelm.
- Lassen Sie niemals Kinder oder Personen, die mit den Anweisungen nicht vertraut sind, das Gerät benutzen.
- Benutzen Sie das Gerät nicht, wenn Personen (insbesondere Kinder oder Haustiere) in der Nähe sind.
- Verwenden Sie das Gerät nur bei Tageslicht oder gutem Kunstlicht.
- Überprüfen Sie die Maschine vor dem Einsatz und nach jedem Aufprall auf Anzeichen von Verschleiß oder Beschädigung und reparieren Sie sie gegebenenfalls.
- Betreiben Sie die Maschine niemals mit beschädigten oder nicht angebrachten Schutzvorrichtungen
- Halten Sie Hände und Füße stets vom Schneidwerk fern, insbesondere beim Einschalten des Motors.
- Achten Sie darauf, dass Sie sich nicht an einem Gerät verletzen, mit dem Sie die Länge des Fadenkabels abschneiden können.
- Montieren Sie niemals Schneidelemente aus Metall;
- Verwenden Sie niemals Ersatzteile oder Zubehör, das nicht vom Hersteller geliefert oder empfohlen wird.
- Trennen Sie das Gerät vom Stromnetz, bevor Sie es überprüfen, reinigen oder an ihm arbeiten, und wenn es nicht in Gebrauch ist.
- Überprüfen und warten Sie den Trimmer regelmäßig. Lassen Sie den Trimmer nur von einer autorisierten Reparaturwerkstatt reparieren.
- Achten Sie darauf, dass Sie sich nicht an der Klinge verletzen, die zum Abschneiden der Fadenlänge verwendet wird. Bringen Sie den Trimmer nach dem Ausfahren eines neuen Schneidfadens immer in seine normale Betriebsposition, bevor Sie ihn einschalten.
- Achten Sie stets darauf, dass die Lüftungsöffnungen frei von Verschmutzungen sind.
- Bewahren Sie den Trimmer bei Nichtgebrauch außerhalb der Reichweite von Kindern auf.
- Als zusätzlicher Schutz wird die Installation eines Fehlerstromschutzschalters (RCD) mit einem Nennfehlerstrom von höchstens 30 mA empfohlen.
- Dieses Gerät ist nicht dafür bestimmt, durch Personen (einschließlich Kinder) mit eingeschränkten physischen, sensorischen oder geistigen Fähigkeiten oder mangelnder Erfahrung und Wissen unbeaufsichtigt und ohne ausführliche Nutzungsanweisungen betrieben zu werden. Kinder sollten beaufsichtigt werden, um sicherzustellen, dass sie nicht mit dem Gerät spielen.

5.2.2 SPEZIFISCHE SICHERHEITSGESAMTREGELN

- Die Nylonschnur läuft nach dem Ausschalten des Geräts noch einige Sekunden nach! Berühren Sie keine beweglichen gefährlichen Teile, bevor die Maschine vom Stromnetz getrennt ist und die beweglichen gefährlichen Teile zum Stillstand gekommen sind.
- Der Typ des zu verwendenden Verlängerungskabels darf nicht leichter als H05VVF oder H05RNF sein.
- Tragen Sie bei der Bedienung der Maschine immer festes Schuhwerk und lange Hosen.
- Trennen Sie das Gerät immer vom Stromnetz.
 - Wenn das Gerät vom Benutzer verlassen wird.
 - Vor der Beseitigung einer Verstopfung.
 - Vor dem Prüfen, Reinigen oder Arbeiten an der Maschine.
 - Prüfen Sie die Maschine nach dem Auftreffen auf einen Fremdkörper auf Schäden.
 - Wenn die Maschine anfängt, ungewöhnlich zu vibrieren, überprüfen Sie sie sofort.
- Betreiben Sie die Maschine niemals mit defekten Schutzvorrichtungen oder ohne Schutzvorrichtungen, oder wenn das Kabel beschädigt oder abgenutzt ist.
- Schließen Sie kein beschädigtes Kabel an die Stromversorgung an und berühren Sie ein beschädigtes Kabel nicht, bevor Sie es von der Stromversorgung getrennt haben, da beschädigte Kabel zum Kontakt mit stromführenden Teilen führen können.
- Trennen Sie bei einem Unfall oder einer Panne sofort die Stromversorgung.
- Schließen Sie die Maschine nur an einen Stromkreis an, der durch einen Fehlerstromschutzschalter mit einem Auslösestrom von höchstens 30 mA geschützt ist.
- Vermeiden Sie den Einsatz des Geräts bei schlechtem Wetter, insbesondere wenn die Gefahr eines Blitzschlags besteht.



RESTRISIKEN

Selbst wenn das Instrument wie vorgeschrieben eingesetzt wird, können nicht alle verbleibenden Risikofaktoren beseitigt werden.

Aufgrund der Konstruktion und dem Design des Apparates können die folgenden Gefahren auftreten:

- 1) Schädigung der Lunge, wenn keine wirksame Staubmaske getragen wird.
- 2) Schädigung des Gehörs, wenn kein wirksamer Gehörschutz getragen wird.

Gesundheitsschäden durch Vibrationsemissionen können auftreten, wenn das Elektrowerkzeug über einen längeren Zeitraum verwendet oder nicht ordnungsgemäß gehandhabt und gewartet wird.



WARNHINWEIS! Diese Maschine erzeugt während des Betriebs ein elektromagnetisches Feld. Dieses Feld kann unter Umständen mit aktiven oder passiven medizinischen Implantaten interferieren.

Um das Risiko schwerer oder tödlicher Verletzungen zu verringern, empfehlen wir Personen mit medizinischen Implantaten, ihren Arzt und den Hersteller des medizinischen Implantats zu konsultieren, bevor sie dieses Gerät bedienen.

6. ZUSAMMENBAU

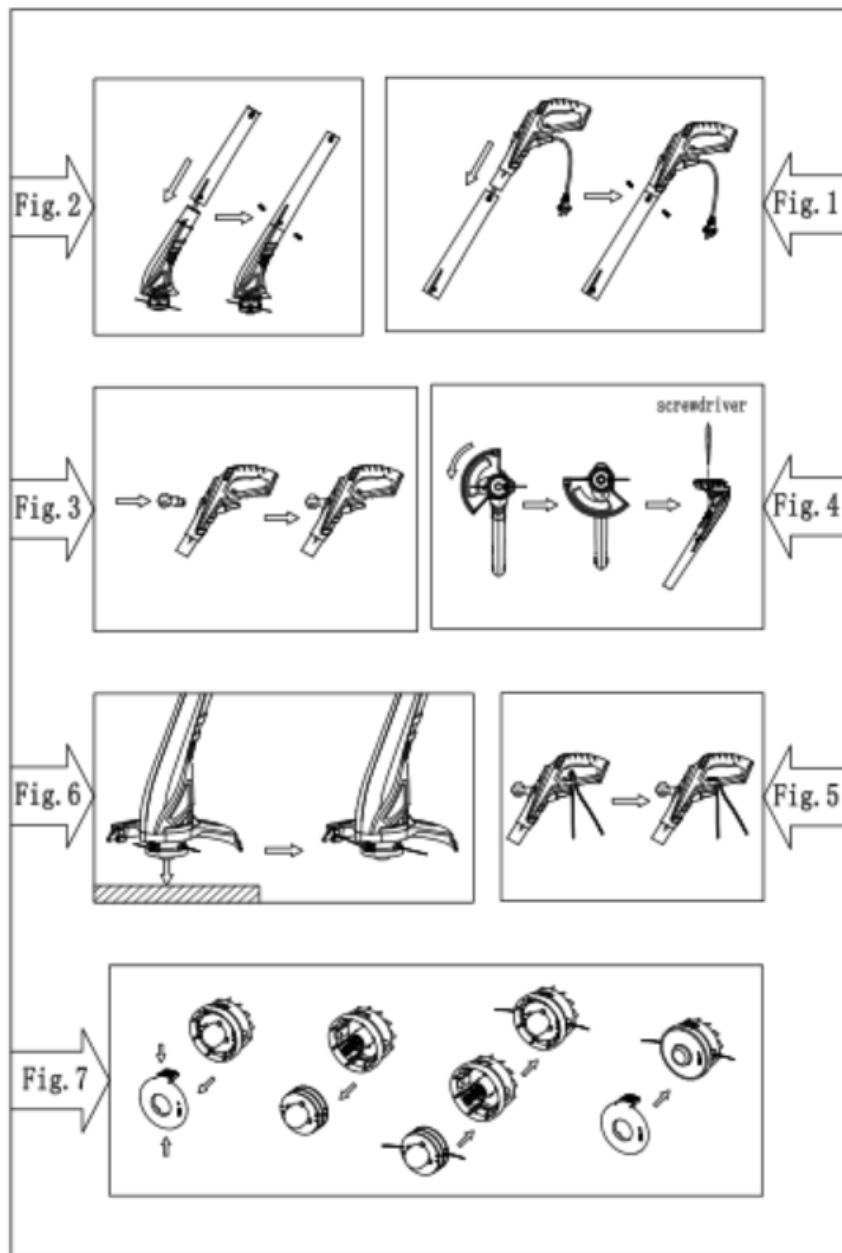

6. ZUSAMMENBAU

Montieren Sie die Schutzabdeckung (siehe Abbildung 4)

- Halten Sie die Maschinenablage fest und setzen Sie die Schutzabdeckung auf die Maschinenablage.
- Richten Sie die Schutzabdeckung und den Maschinenboden mit der Schraube aus.

Montieren Sie den Hauptgriff und das mittlere Rohr (siehe Abbildung 1)

- Zwei Teile zusammenstecken, zwei Teile mit der Schraube befestigen.

Motorgehäuse und Mittelrohr zusammenbauen (siehe Abbildung 2)

- Zwei Teile zusammenstecken, zwei Teile mit der Schraube befestigen.

Zusatzgriff montieren (siehe Abbildung 3)

Schließen Sie den Netzstecker und das Verlängerungskabel an (siehe Abbildung 5)

7. BETRIEB

7.1 EIN-UND AUSSCHALTEN

- EIN: Drücken Sie den Ein-/Aus-Schalter (4) am Griff.
- AUS: Lassen Sie den Ein-/Aus-Schalter (4) am Griff los.



WARNHINWEIS! Die Schneidelemente drehen sich nach dem Abschalten des Motors noch einen Moment lang weiter.



WARNHINWEIS! Schalten Sie die Maschine immer aus, bevor Sie sie abstellen.

7.2 SCHNEIDEN (TRIMMEN)

Halten Sie den Trimmer in einem schrägen Winkel vor den Körper und führen Sie ihn in einer halbkreisförmigen Bewegung um den Stand herum.

Gute Schnittleistung bis zu einer Grashöhe von 15 cm. Schneiden Sie höheres Gras stufenweise ab.



VORSICHT: Bringen Sie die Oberseite des Drahtspulengehäuses nicht mit dem Boden in Berührung, wenn die Maschine läuft.

Wenn eine schlechte Schnittleistung auftritt. (Siehe Abbildung 6.)

- Klopfen Sie bei laufender Maschine mit der Oberseite der Drahtspule auf eine feste Unterlage.
- Die Klinge im Inneren der Schutzhülle schneidet den Nylonfaden auf die richtige Länge.

Wenn das Werkzeug vibriert.

- Reinigen Sie das Gerät; entfernen Sie das Gras zwischen der Spulenhaltung und der Abdeckung.

Ersetzen der Nylonleinenspule (siehe Abbildung 7)

- Nehmen Sie die Spuleneinheit vom Trimmer ab. Halten Sie dazu den äußeren gerippten Teil der Baugruppe mit einer Hand fest, während Sie mit der anderen Hand den Spulenkopf nach unten drücken und drehen, um ihn zu entriegeln. Der Spulenträger und die Spule lassen sich nun leicht demontieren.

Hinweis: Im Inneren des Kopfes befindet sich eine Feder, die leicht verloren gehen kann. Stellen Sie sicher, dass es an einem sicheren Ort aufbewahrt wird.

- Führen Sie die Schnur durch die Öse im Spulenträger und schieben Sie die Spule hinein.
- Achten Sie darauf, dass die Feder eingesetzt wird, und setzen Sie die Spule und den Spulenträger wieder auf den Trimmer. Drücken Sie dazu die Spulenabdeckung, bis sie einrastet.
- Um zu prüfen, ob die Schnur richtig vorrückt, drücken Sie den Knopf mit den Daumen, während Sie mit den Fingern am Draht ziehen. Die Linie sollte sich frei bewegen.

Hinweis: Verwenden Sie nur die vom Hersteller empfohlene Ersatzspule.

8. WARTUNG UND LAGERUNG

- Achten Sie darauf, dass alle Muttern, Bolzen und Schrauben fest angezogen sind, um einen sicheren Betriebszustand des Geräts zu gewährleisten.
- Lassen Sie den Motor abkühlen, bevor Sie ihn in einem Gehäuse aufbewahren.
- Um die Brandgefahr zu verringern, halten Sie den Lagerbereich des Motors frei von Gras, Laub oder übermäßigem Fett.
- Ersetzen Sie verschlissene oder beschädigte Teile.
- Verwenden Sie nur die vom Hersteller empfohlenen Ersatzteile und Zubehörteile.
- Reinigen oder besprühen Sie eine Maschine niemals mit Wasser. Reinigen Sie das Motorgehäuse nur mit einem feuchten Tuch und verwenden Sie niemals Reinigungs- oder Lösungsmittel! Diese könnten die Kunststoffteile der Maschine beschädigen. Trocknen Sie abschließend das Motorgehäuse sorgfältig ab.
- Bewahren Sie das Gerät mit der mitgelieferten Schutzhülle auf.
- Nehmen Sie das Gerät nicht in Betrieb, bevor es vollständig montiert ist.
- Der Benutzer darf die Schutzvorrichtung bei der Reinigung des Geräts nicht selbst demontieren. Es sollte an die folgende Adresse geschickt werden
- Wartungsstation für Reinigungsarbeiten.

9. UMWELT



Elektrische und elektronische Geräte dürfen nicht im Hausmüll entsorgt werden. Gemäß der europäischen Norm 2012/19/EU zur Entsorgung von Elektrogeräten (WEEE) müssen diese zur Wiederverwertung bei der örtlichen Müllsammelstelle abgegeben werden.

10. TECHNISCHE DATEN

Modell	DT2100
Spannung / Frequenz	230 V~, 50 Hz
Eingangsleistung	250W
Leerlaufdrehzahl	12.500 min-1
Liniengröße Ø	Ø 1,2 mm x 6 m
Nettogewicht	1,3 kg



Bei Gebrauch unbedingt Schutzbrille, Staubmaske und Gehörschutz tragen!

11. GERÄUSCH UND VIBRATION

Geräuschemissionswerte gemessen nach der jeweiligen Norm. (K=3)

A-bewerteter Schalldruckpegel LPA	71,72 dB(A)
A-bewerteter Schalleistungspegel LWA	91,0 dB(A)
Ungewissheit K	K = 3 m/s ²
Garantierter Schalleistungspegel (in Übereinstimmung mit der EU Norm EN 2000/14/CE)	96,0 dB(A)
aw (Vibration, gemäß EN 28662-1)	2.835m/s ²
Ungewissheit K	K = 1,5 m/s ²

11.1 GERÄUSCH-/VIBRATIONSMITTELMERANGABEN

Der angegebene Schwingungsemissionswert ist nach einem genormten Prüfverfahren gemessen worden und kann zum Vergleich eines Elektrowerkzeugs mit einem anderen verwendet werden.

Der angegebene Schwingungsemissionswert kann auch zu einer einleitenden Einschätzung der Aussetzung verwendet werden.

Der Schwingungsemissionswert kann sich während der tatsächlichen Benutzung des Elektrowerkzeugs von dem Angabewert unterscheiden, abhängig von der Art und Weise, in der das Elektrowerkzeug verwendet wird.



ACHTUNG! Tragen Sie einen Gehörschutz, wenn der Schalldruck über 85 dB(A) liegt.

WOLFPACK

CONTENIDO DE LA DECLARACIÓN CE DE CONFORMIDAD

A FORGED TOOL S.A., distribuidor de productos WOLFPACK en Europa, declara que el artículo "Recortabordes", modelo 08055200 (DT2100), indicado en este manual de usuario, es conforme con las siguientes directivas europeas: (ver abajo)

CONTEÚDO DA DECLARAÇÃO DE CONFORMIDADE CE

A FORGED TOOL S.A., distribuidora de produtos WOLFPACK na Europa, declara que o artigo "Roçadeira", modelo 08055200 (DT2100) indicado neste manual do usuário, está em conformidade com as seguintes directivas europeias: (veja abaixo)

CONTENTS OF THE EC DECLARATION OF CONFORMITY

A FORGED TOOL S.A., distributor of WOLFPACK products in Europe, declares that the item "Lawn Trimmer", model 08055200 (DT2100) indicated in this user manual is in conformity with the following European directives: (see below)

CONTENUTO DELLA DICHIARAZIONE DI CONFORMITÀ CE

A FORGED TOOL S.A., distributore dei prodotti WOLFPACK in Europa, dichiara che l'articolo "Tagliaerba", modello 08055200 (DT2100), indicato in questo manuale utente, è conforme alle seguenti direttive europee: (vedi sotto)

CONTENU DE LA DÉCLARATION CE DE CONFORMITÉ

A FORGED TOOL S.A., distributeur des produits WOLFPACK en Europe, déclare que l'article "Coupe-Bordures" modèle 08055200 (DT2100), indiqué dans ce manuel d'utilisation, est conforme aux directives européennes suivants: (voir ci-dessous)

INHALT DER EG/EU-KONFORMITÄTSERKLÄRUNG

A FORGED TOOL S.A., Vertreter von Produkten der Marke WOLFPACK in Europa, erklärt, dass der in dieser Bedienungsanleitung angegebene Artikel "Rasentrimmer", Modell 08055200 (DT2100), mit den folgenden Europäischen Richtlinien übereinstimmt: (siehe unten)

**Machinery Directive (MD) 2006/42/EEC;
Electromagnetic Compatibility (EMC) 2014/30/EU;**

Restriction of Hazardous Substances (RoHS) 2011/65/EU + 2015/863;

PAHs: AfPS GS 2019:01;

Outdoor Noise Directive (OND) 2000/14/EC + 2005/88/EC.

LWA medida/measured (92dB(A); LWA max. garantizada/guaranteed 96dB(A)

Declaración de Conformidad completa en la página web de AFT / Full DoC is on the AFT website

